





Von A nach B im Schritt. Stop, eine Pferdelänge rückwärts richten.
 Bei B antraben und eine Volte im Trab, weiter bis C.
 Set Up vor dem Richter
 180° HHW rechts und Schritt bis B.
 Von B nach A im Trab. Im Schritt zurück ins Line-Up

-  Back Up
-  Walk
-  Jog
-  Lope
-  Wechsel



1. Von A aus dem Stand antraben bis B.
Bei B eine Jog-Volte links, bei B anhalten
2. 360° HHW rechts. Dann Linksgalopp bis auf Höhe von D
Durchparieren zum Trab
3. Im Trab Schlangenlinien bis vor F
Bei F anhalten und mind. 1 Pferdelänge rückwärts richten
Im Schritt zurück ins Line Up.

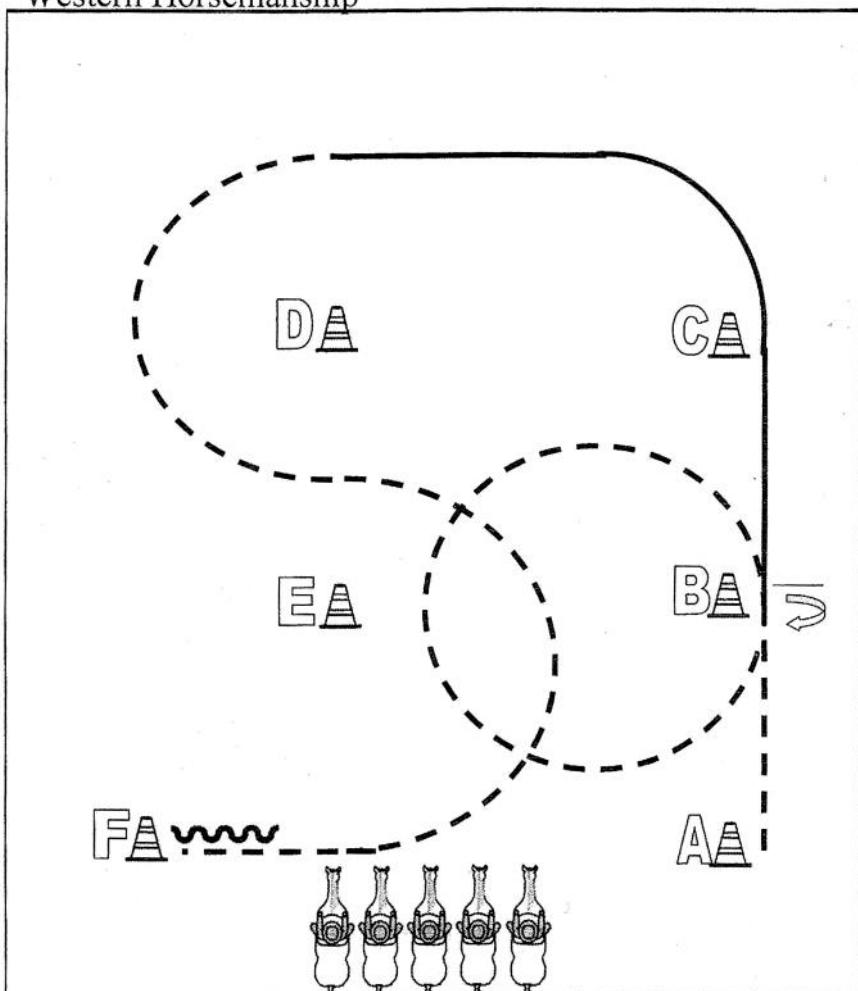
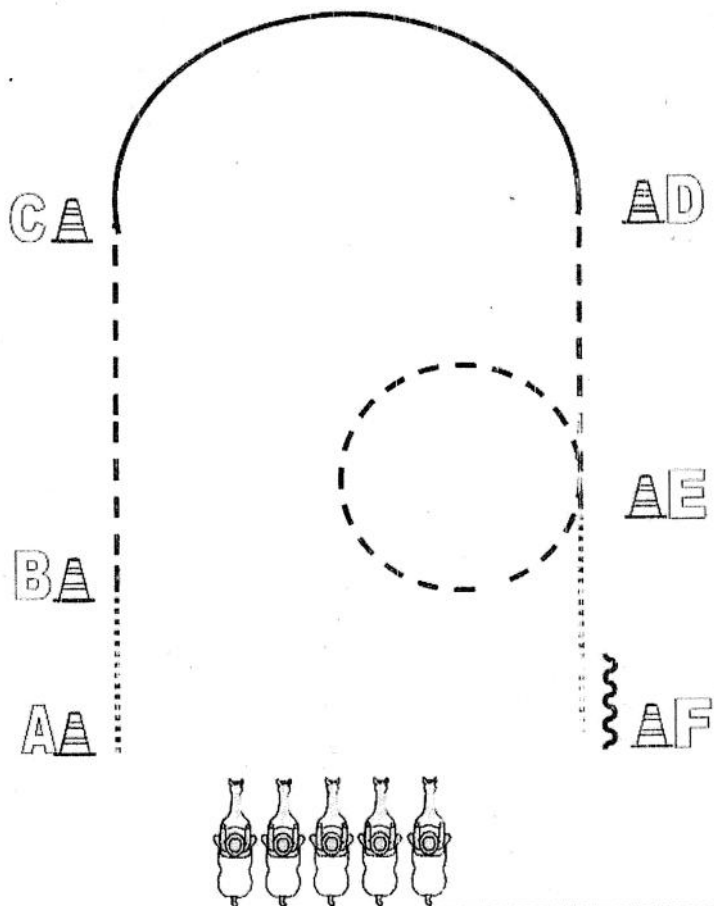

1. Beginnend bei A im Schritt bis B, bei B antraben bis C
2. Bei C rechts angaloppieren bis D, bei D durchparieren zum Trab bis E
3. Bei E eine Jog-Volte rechts, dann Schritt bis F. Bei F anhalten und mind. 1 Pferdelänge rückwärts richten
Im Schritt zurück ins Line Up.

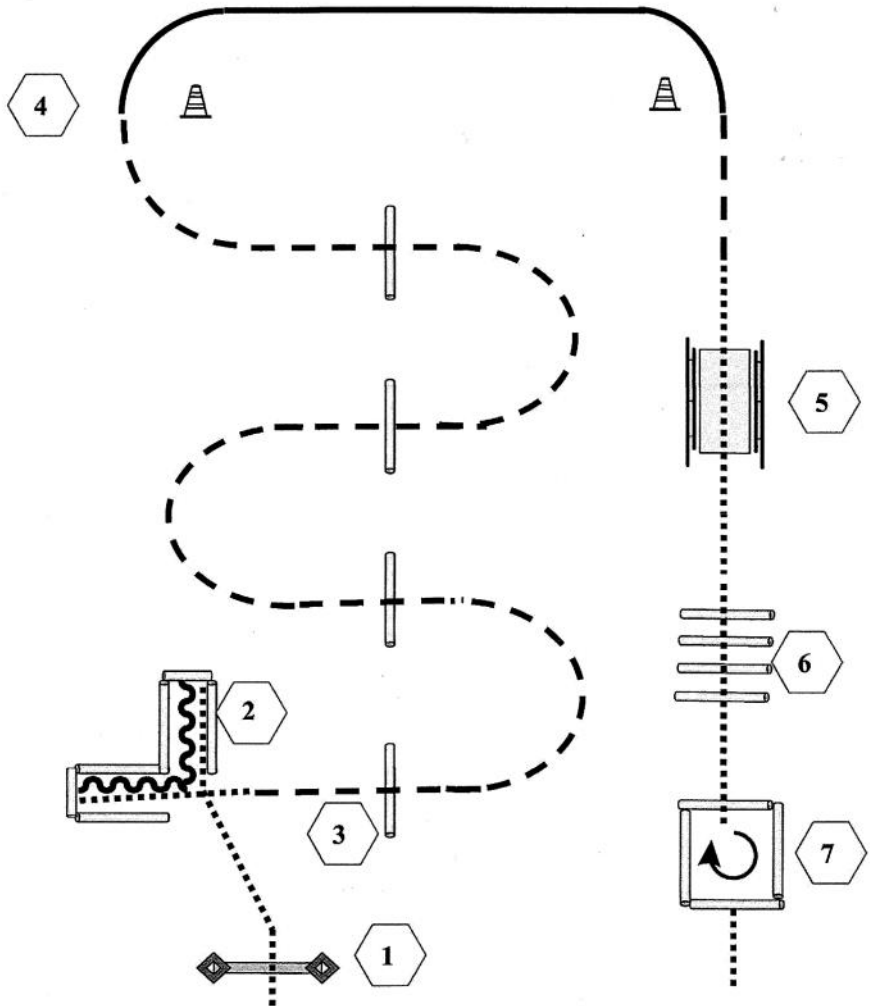

1. Tor
2. Walk In, Back Up, Walk Out
3. Jog Over
4. Lope
5. Brücke
6. Walk Over
7. Walk In, 360° rechts, Walk Out

- | | |
|--|----------|
| | Back Up |
| | Walk |
| | Jog |
| | Lope |
| | Wechsel |
| | Erhöhung |

TRAIL LK 4 A/B

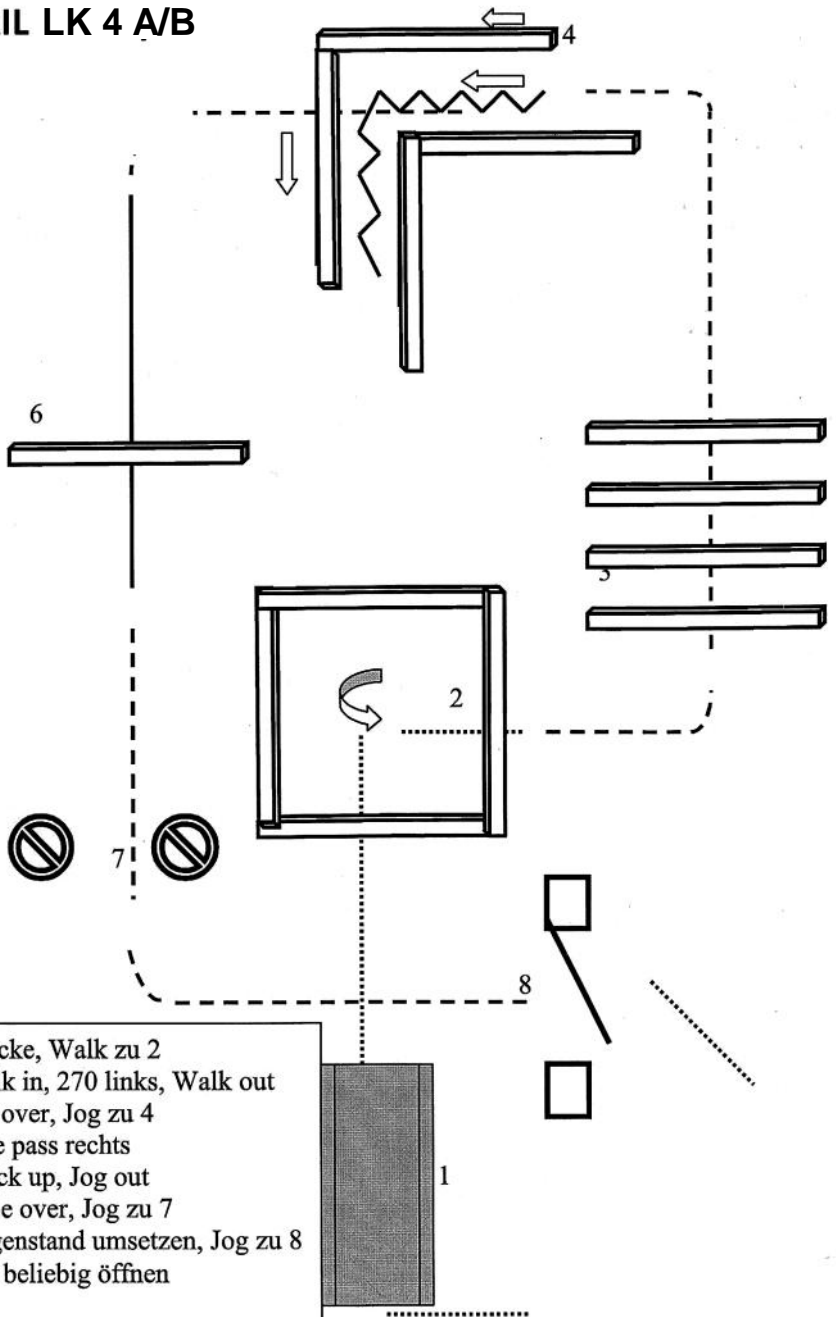

- 1) Brücke, Walk zu 2
- 2) Walk in, 270 links, Walk out
- 3) Jog over, Jog zu 4
- 4) Side pass rechts
- 5) 'Back up, Jog out
- 6) Lope over, Jog zu 7
- 7) Gegenstand umsetzen, Jog zu 8
- 8) Tor beliebig öffnen

Reining LK 4 A/B

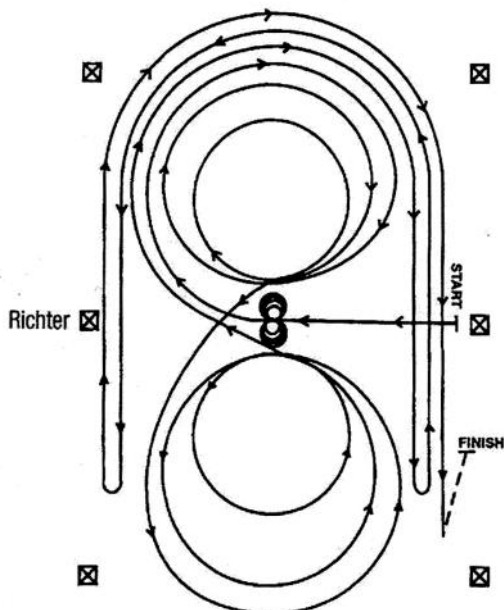

Im Schritt oder Trab zur Mitte der Bahn. Beginn der Aufgabe aus dem Schritt oder aus dem Halten.

Beginnend in der Mitte der Bahn mit Blickrichtung auf die linke Bande.

- 1) Volle 4 Spins nach links – verharren
- 2) Volle 4 Spins nach rechts – verharren
- 3) Beginnend im Rechtsgalopp, 3 vollständige Zirkel nach rechts, der 1. Zirkel groß und schnell, der 2. Zirkel klein und langsam, der 3. Zirkel groß und schnell. Galoppwechsel im Mittelpunkt der Bahn
- 4) 3 vollständige Zirkel nach links (im Linksgalopp), der 1. Zirkel groß und schnell, der 2. Zirkel klein und langsam, der 3. Zirkel groß und schnell. Galoppwechsel im Mittelpunkt der Bahn
- 5) Weiter mit einem großen, schnellen Zirkel auf der rechten Hand, der nicht geschlossen wird. Galopp entlang der rechten Seite der Bahn bis hinter den Mittelmarker – Rollback nach links – mind. 6 m von der Bande entfernt – kein Verharren
- 6) Zurück auf dem vorherigen Zirkel – nun auf der linken Hand, der Zirkel wird nicht geschlossen. Galopp entlang der linken Seite der Bahn bis hinter den Mittelmarker – Rollback nach rechts – mind. 6 m von der Bande entfernt – kein Verharren
- 7) Zurück auf dem vorherigen Zirkel – nun wieder auf der rechten Hand, der Zirkel wird nicht geschlossen. Galopp entlang der rechten Seite der Bahn bis hinter den Mittelmarker – Sliding stop – mind. 6 m von der Bande entfernt. Rückwärtsrichten von mind. 3 m. Verharren, um das Ende der Prüfung anzuzeigen.

Der Reiter muss Zaumzeug und Gebiss (Bridle) vor dem Richter abnehmen.