

# C - Trail LK 4/5 B

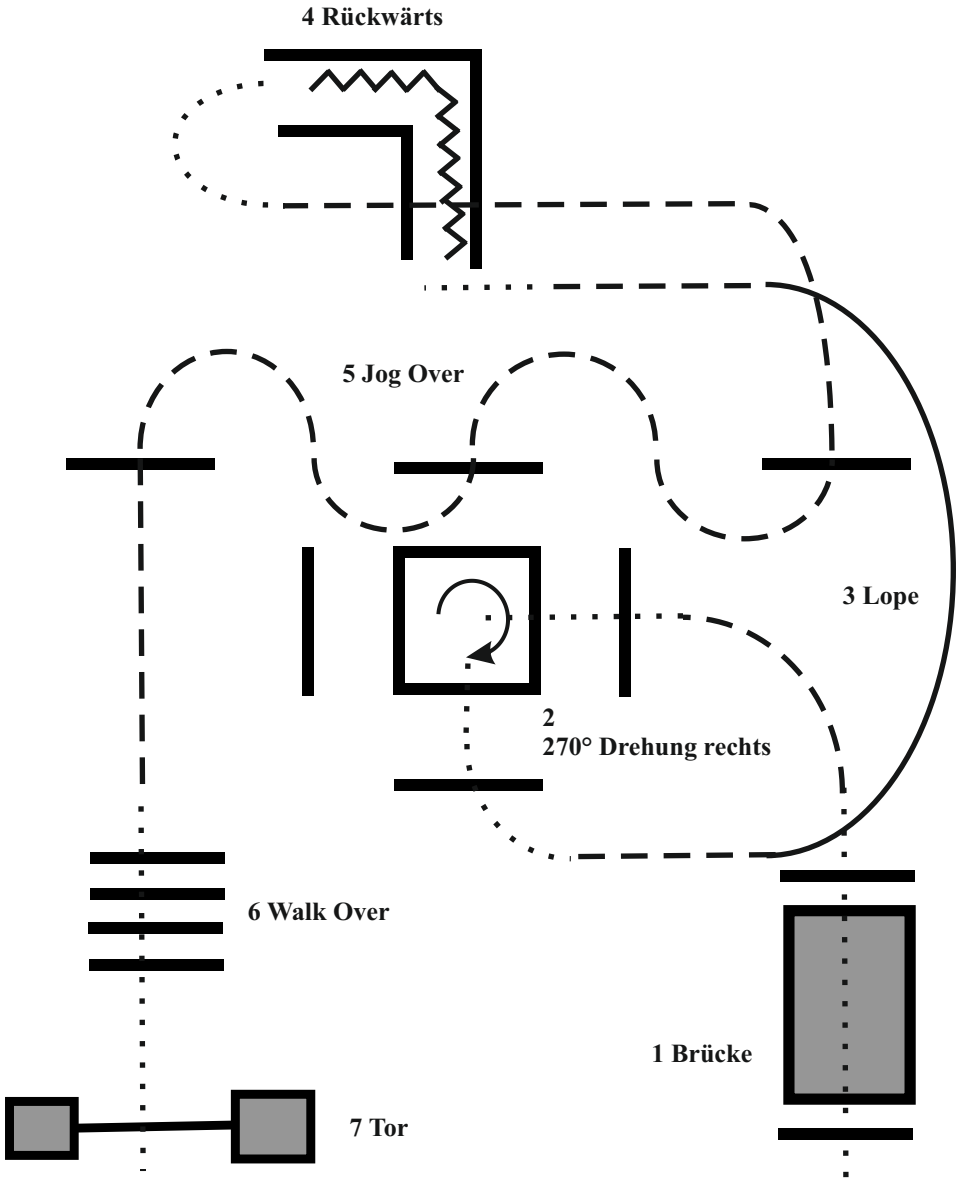

1. Im Schritt über die Brücke.
2. 270° Drehung rechts
3. Lope
4. Back Up
5. Jog Over
6. Walk Over
7. Tor beliebig

Galopp	—————	Schritt	.....
Rückwärts	⚡	Trab	- - - - -



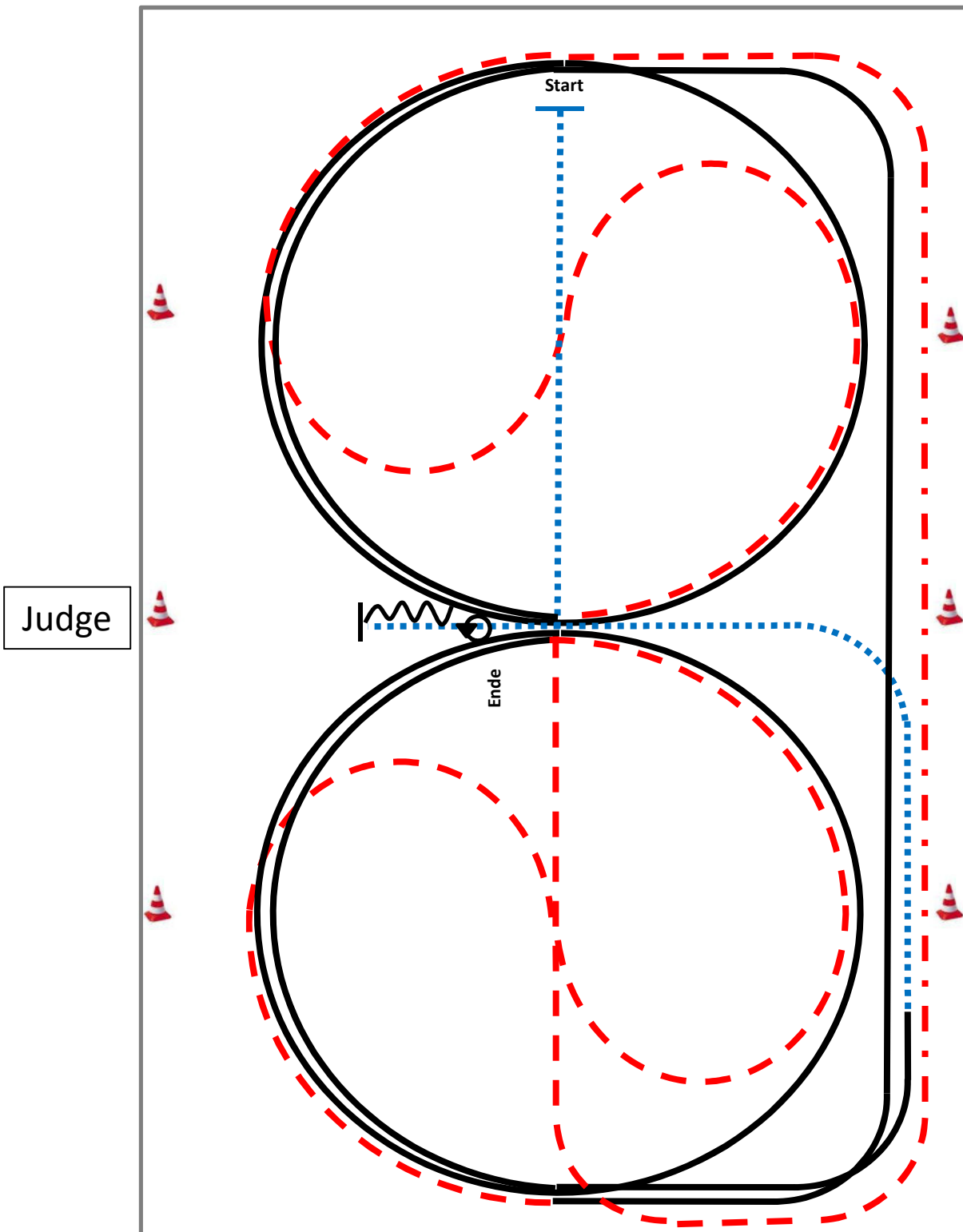

Gruß - Ende der Prüfung

## Jupf Basis Pattern 2 (4j./5j.)



- 1) Schritt durch die Länge der Bahn, bei X antraben, ganze Bahn, an der langen Seite Tritte verlängern (Leichttraben erlaubt).
- 2) Trab, Mitte der kurzen Seite auf dem Zirkel geritten, durch den Zirkel wechseln.
- 3) Bei X Rechtsgalopp 1½ Zirkel, Mitte der kurzen Seite ganze Bahn.
- 4) Mitte der kurzen Seite Trab auf dem Zirkel geritten, durch den Zirkel wechseln.
- 5) Bei X Linksgalopp 1½ Zirkel, Mitte der kurzen Seite ganze Bahn.
- 6) Nach durchreiten der Ecke Schritt, Mitte der langen Seite abwenden, nach X anhalten, Rückwärtsrichten bis X, HHW 360° li..

Verharren, um das Ende der Prüfung anzuzeigen.

	Rückwärts
	Galopp
	Trab
	Schritt

C - Turnier WHS LK5A/B+4A

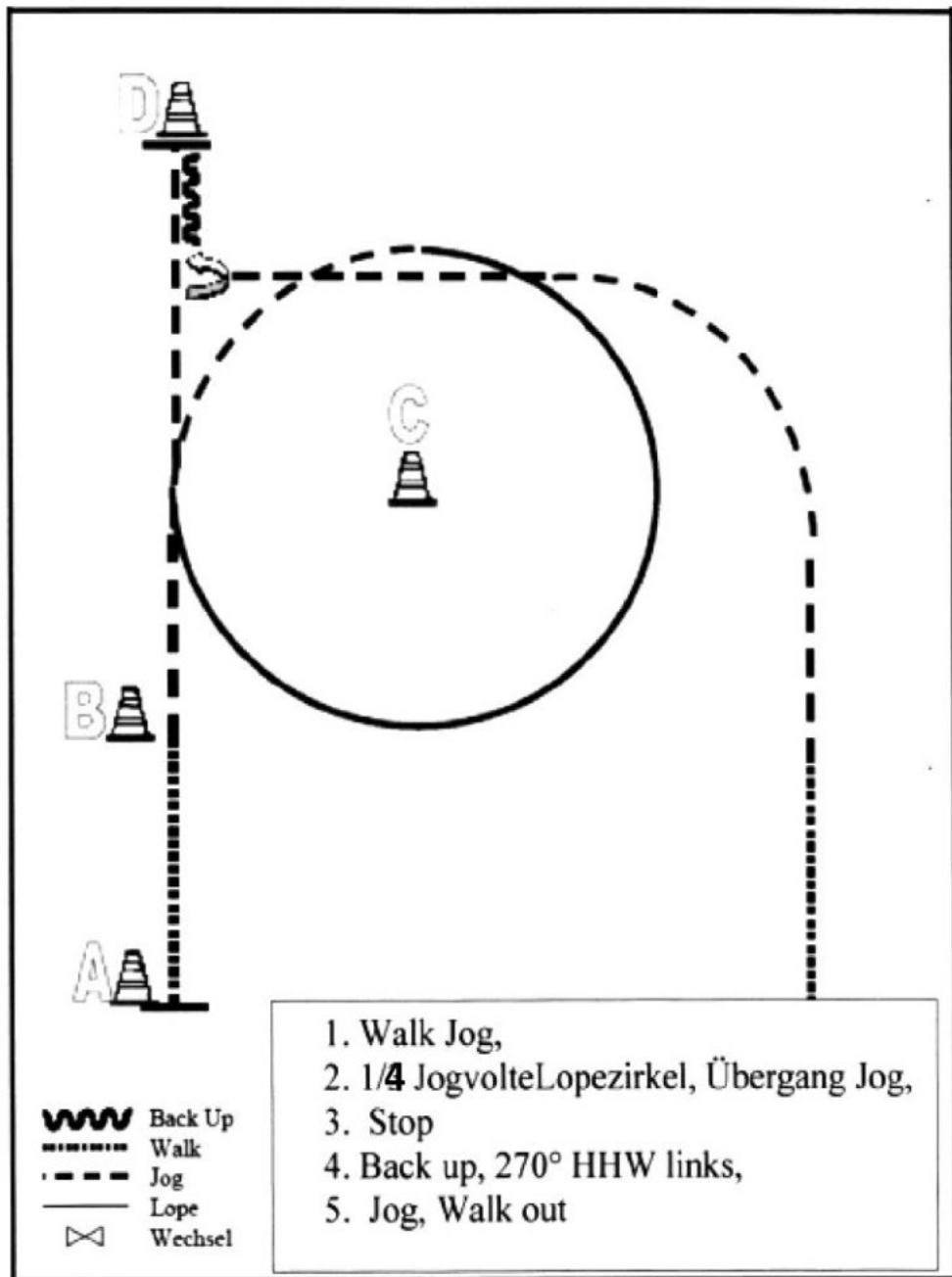

# WHS LK 3 A

1. Im Schritt nach A, bei A Jog,
2. Bei B Rechtsgalopp, Halbkreis um E
3. Auf Höhe D Übergang zum Jog
4. Stop bei C
5. HHW rechts
6. Rechtsgalopp bis F, Stop, Backup
6. Im Schritt zum Wartebereich

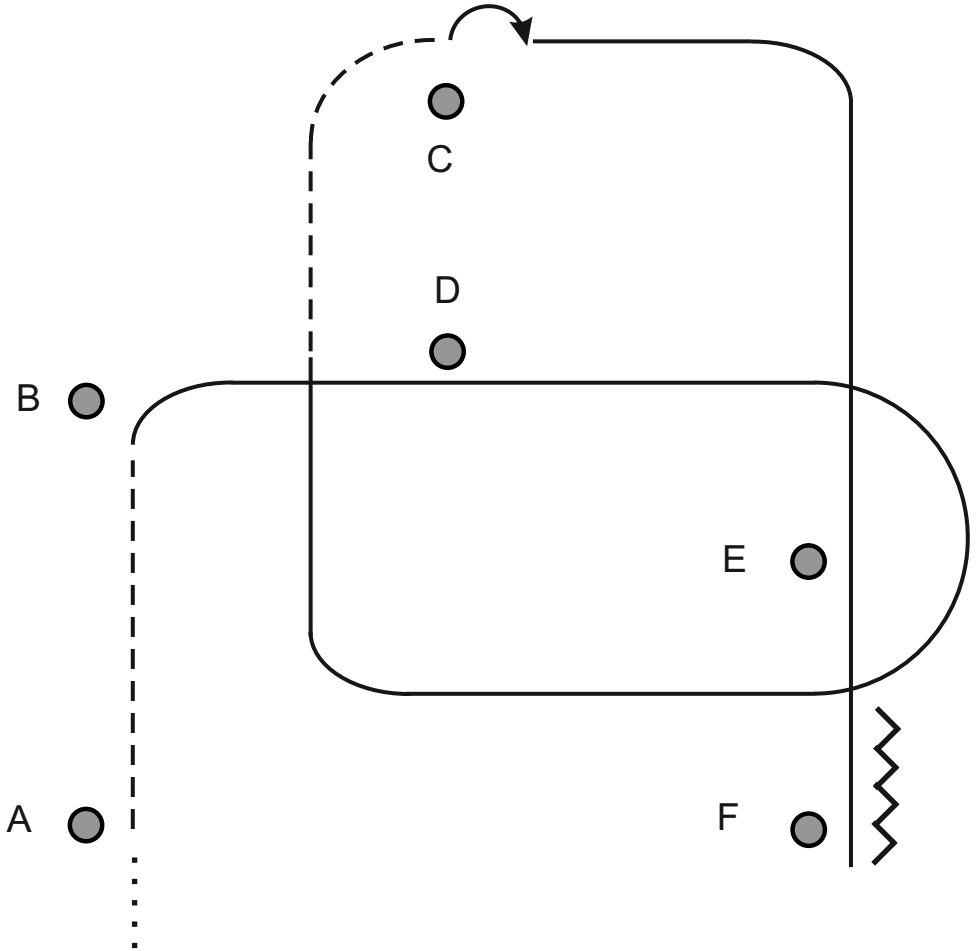

Rückwärts



Galopp



Schritt



Trab





# SSH LK 1-3 A/B

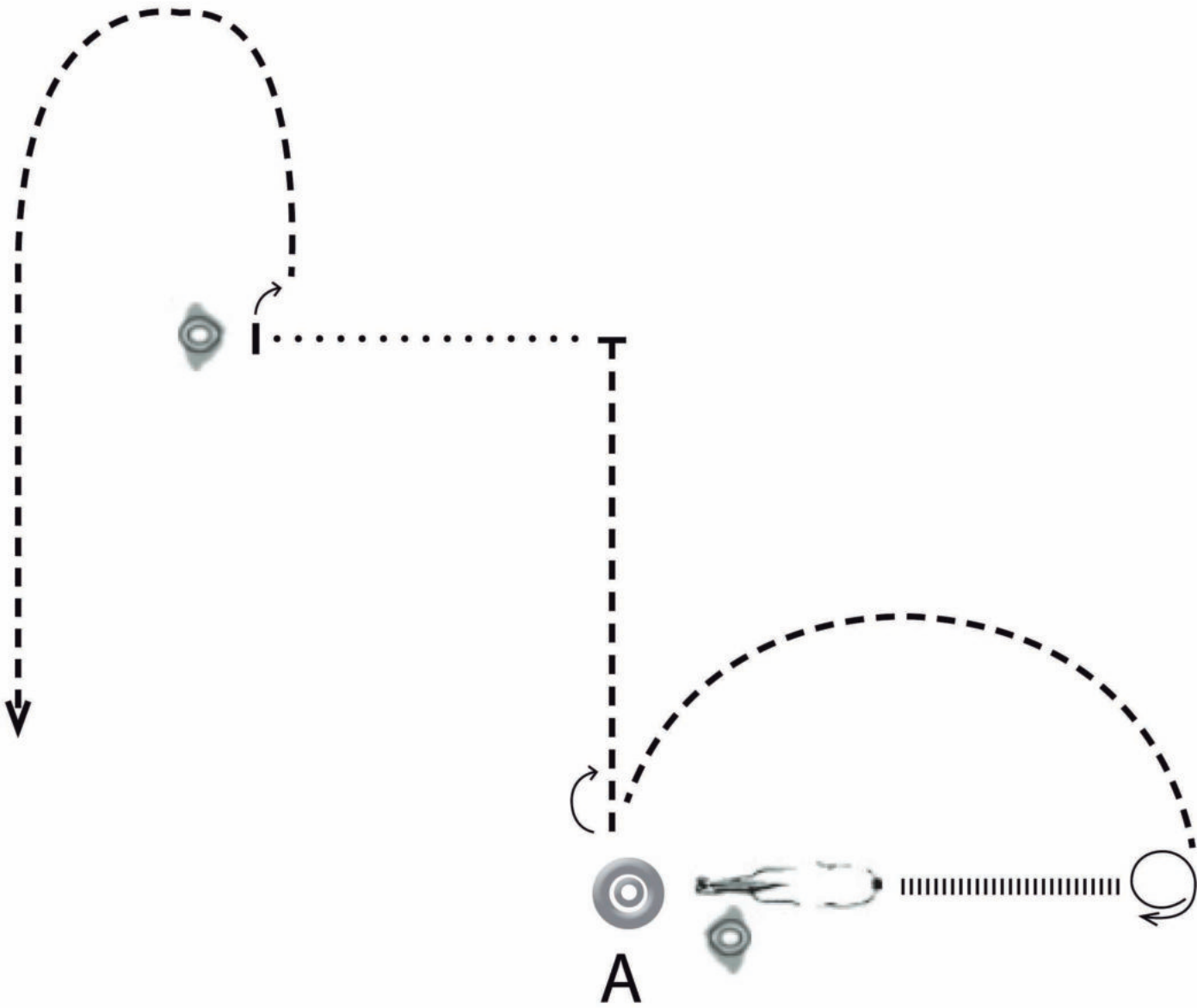

Be ready at A

1. Backup 2 horselength
2. 450° turn
3. Trot to A, 180° turn
4. Trot, stop, 270° turn, walk
5. Set up, 90° turn

trot to the warmup area



Back



Walk



Jog

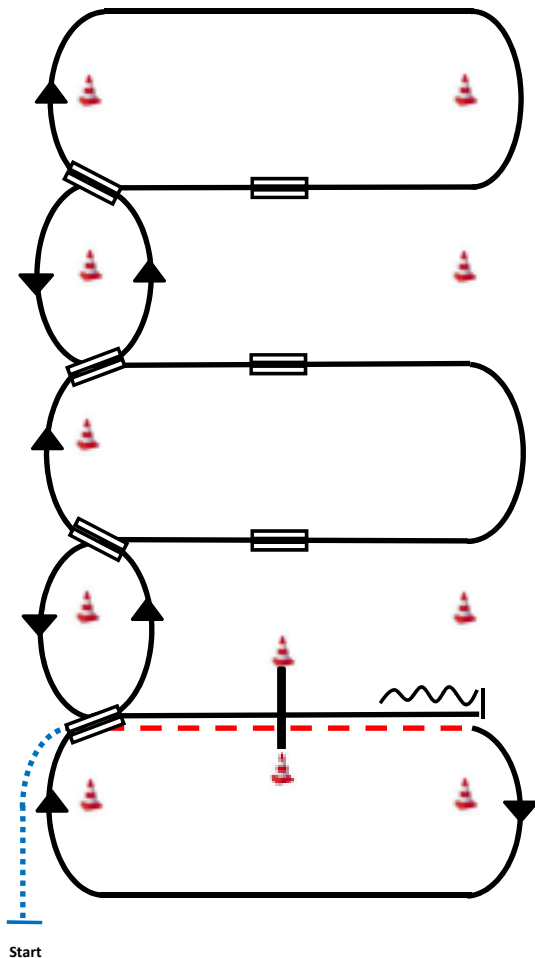

- 1) Schritt, Übergang zum Trab zwischen den ersten beiden Markern, Trab über die Stange.
- 2) Übergang zum Rechtsgalopp zwischen den Markern, Galopp an der kurzen Seite.
- 3) 1.Galoppwechsel auf der Linie.
- 4) 2.Galoppwechsel auf der Linie.
- 5) 3.Galoppwechsel auf der Linie.
- 6) 4.Galoppwechsel auf der Linie.
- 7) 1.Galoppwechsel mit Seitenwechsel.
- 8) 2.Galoppwechsel mit Seitenwechsel.
- 9) 3.Galoppwechsel mit Seitenwechsel.
- 10) Galopp über die Stange.
- 12) Stop zwischen den Markern, Rückwärtsrichten mind. 3m.

	Rückwärts
	Galopp
	Trab
	Schritt
	Wechselzone

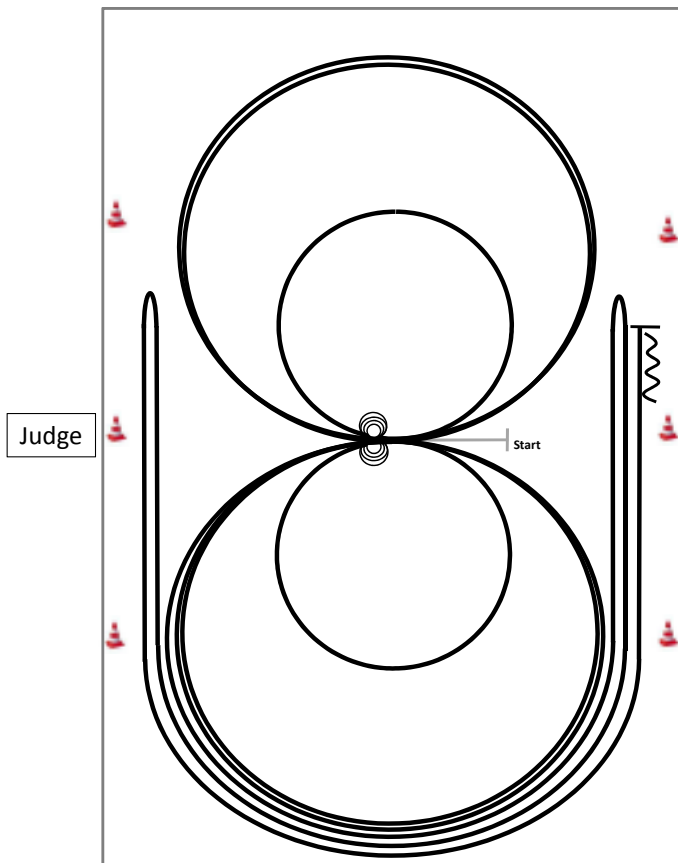

Im Schritt oder Trab zur Mitte der Bahn.

Beginn der Aufgabe aus dem Schritt oder aus dem Stand.

	Rückwärts
	Galopp
	Trab

- 1) 4 Spins **rechts**, verharren.
- 2) 4 Spins **links**, verharren.
- 3) 3 Zirkel Galopp (**links**), 1.+2.groß und schnell, **3.klein** und langsam, Galoppwechsel bei X.
- 4) 3 Zirkel Galopp (**rechts**), 1.+2.groß und schnell, **3.klein** und langsam, Galoppwechsel bei X.
- 5) Galopp (**links**) auf dem Zirkel, der nicht geschlossen wird, run down entlang der langen Seite, sliding stop mind. 6m von der Bande entfernt hinter dem **Mittelmarker**, rollback **rechts**, kein Verharren.
- 6) Galopp (**rechts**) auf dem Zirkel, der nicht geschlossen wird, run down entlang der langen Seite, sliding stop mind. 6m von der Bande entfernt hinter dem **Mittelmarker**, rollback **links**, kein Verharren.
- 7) Galopp (**links**) auf dem Zirkel, der nicht geschlossen wird, run down entlang der langen Seite, sliding stop mind. 6m von der Bande entfernt hinter dem **Mittelmarker**, Rückwärtsrichten mind. 3m, verharren.





Der Reiter muss das Kopfstück zur Gebisskontrolle vor dem Richter abnehmen.

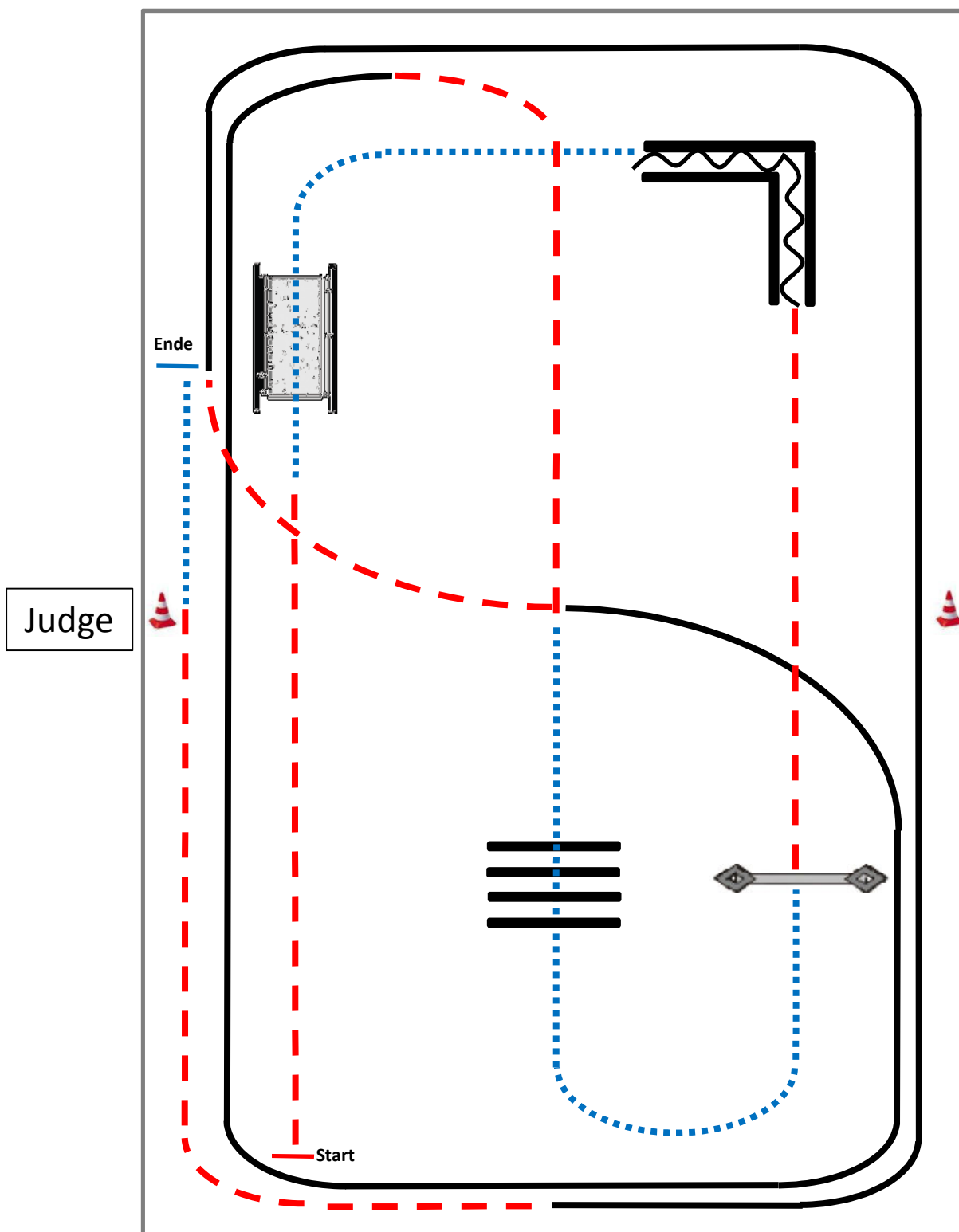

## Jupf Trail Pattern 1 (4j./5j.)



- 1) Trab, Schritt über die Brücke.
- 2) Schritt, Rückwärtsrichten L.
- 3) Trab, Tor.
- 4) Schritt, Schrittstangen (Abstand: 0,6m).
- 5) Trab, Linksgalopp, Trab.
- 6) Rechtsgalopp, Trab, Schritt, anhalten.





	Rückwärts
	Galopp
	Trab
	Schritt

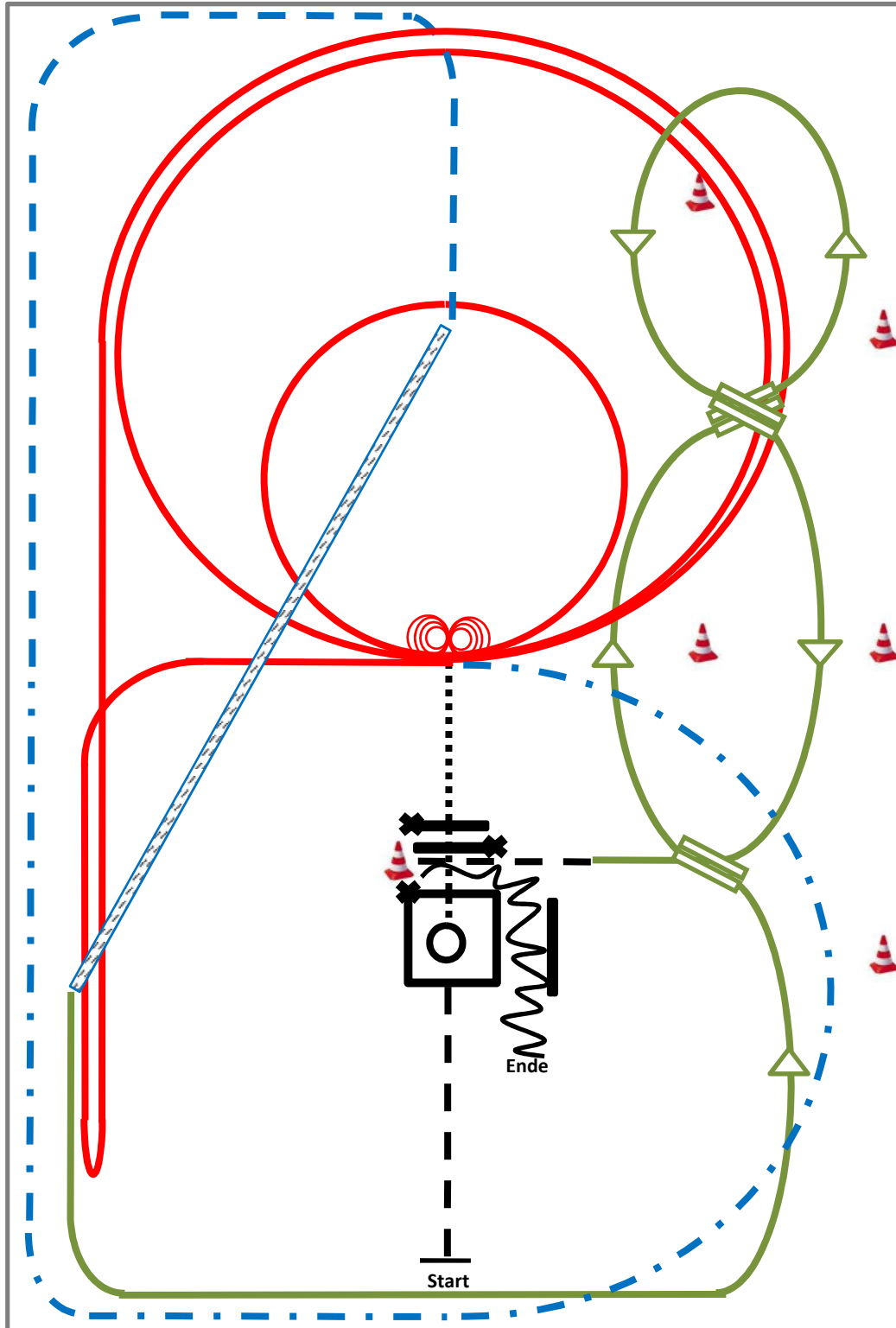

## Pattern SUHO 2018 #2: (Empfohlen für Hallen oder Plätze ab 20x40m)



- 1) jog, jog in, 360° turn either way (TH)
- 2) walk out and walk over (TH)
- 3) 4 spins links, 4 1/4 spins rechts (RN)
- 4) 2 Zirkel Galopp (links), 1 groß und schnell, 2.klein und langsam (RN)
- 5) Galopp (links) auf dem Zirkel, der nicht geschlossen wird, run down entlang der langen Seite, sliding stop mind. 6m von der Bande entfernt hinter dem Mittelmarker, rollback rechts, kein Verharren lope bis X. (RN),
- 6) extended trot (RR)
- 7) trot corners (RR)
- 8) two track rechts (RR)
- 9) Galoppwechsel auf der Linie (WR)
- 10) Galoppwechsel auf der Linie (WR)
- 11) Galoppwechsel auf der Linie (WR)
- 12) jog in, backup (TH)

	Back
	Lope
	Jog/Trot
	Walk
	Lead change flying/simple

## Young Star Challenge Pattern 2 (6j.)

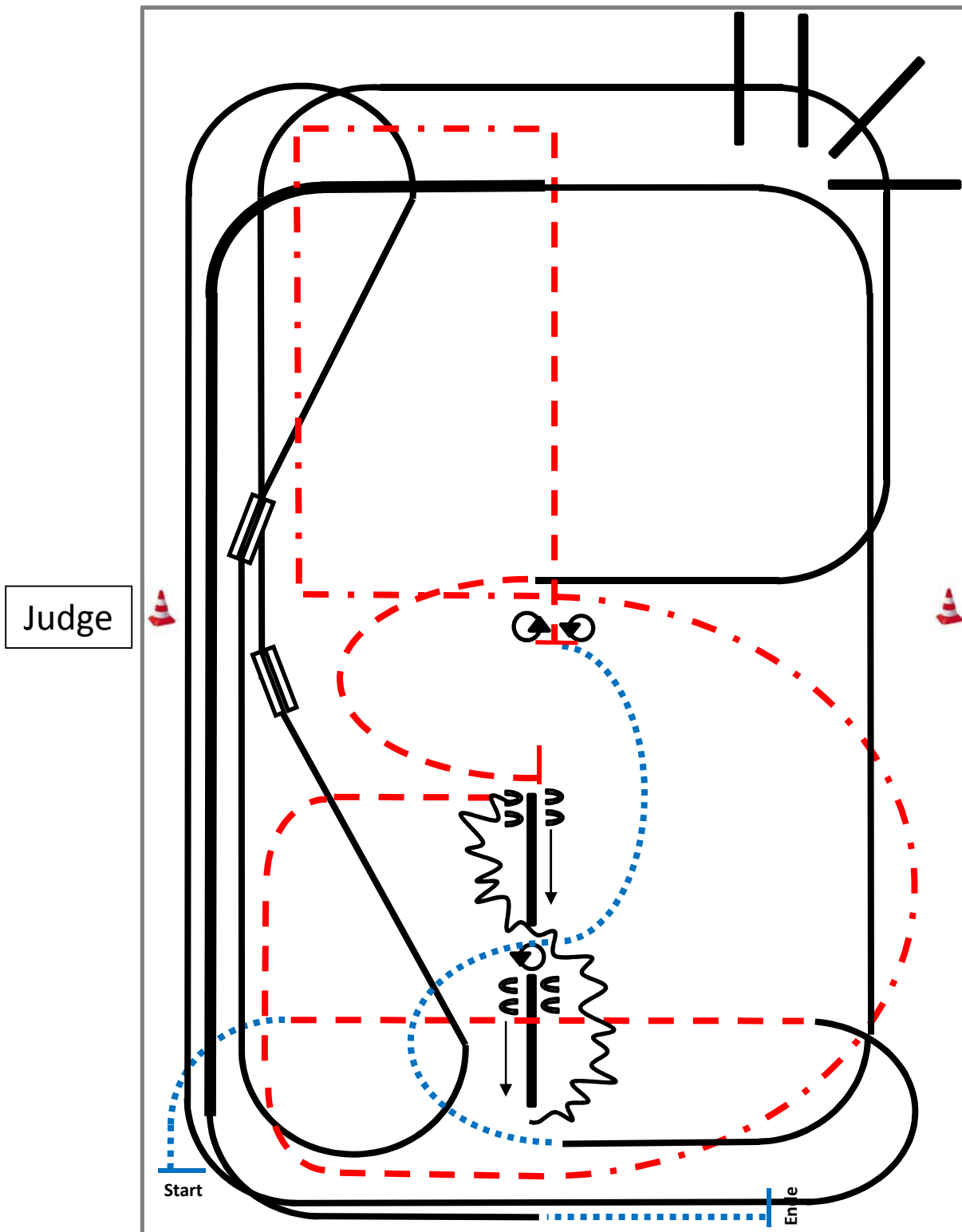

- 1) Walk, jog, jog over.
- WR 2) Lope right lead, aus der Ecke kehrt, 1. Galoppwechsel Mitte der langen Seite.
- 3) Aus der Ecke kehrt, 2. Galoppwechsel Mitte der langen Seite.
- 4) Lope over.
- TH 5) Bei X jog bis Höhe der Stange, sidepass re., 180°, sidepass li.
- 6) Back up Slalom.
- 7) Trot bis Mitte der kurzen Seite, extended trot ½ Zirkel, weiter extended trot corners bis Mitte der kurzen Seite, trot bis X.
- RR 8) Stop, turn 360° each direction (either way 1st).
- 9) Walk, Mitte der kurzen Seite lope left lead, Mitte der kurzen Seite extended lope, vor der Ecke lope, Mitte der kurzen Seite walk, stop.

Verharren, um das Ende der Prüfung anzuzeigen.

	Rückwärts
	Galopp
	Galoppver- stärkung
	Trot/Jog
	Extended
	Trot
	Schritt

Pattern RR #3: LK3 A/B  
Arenagröße: mind. 20x40m

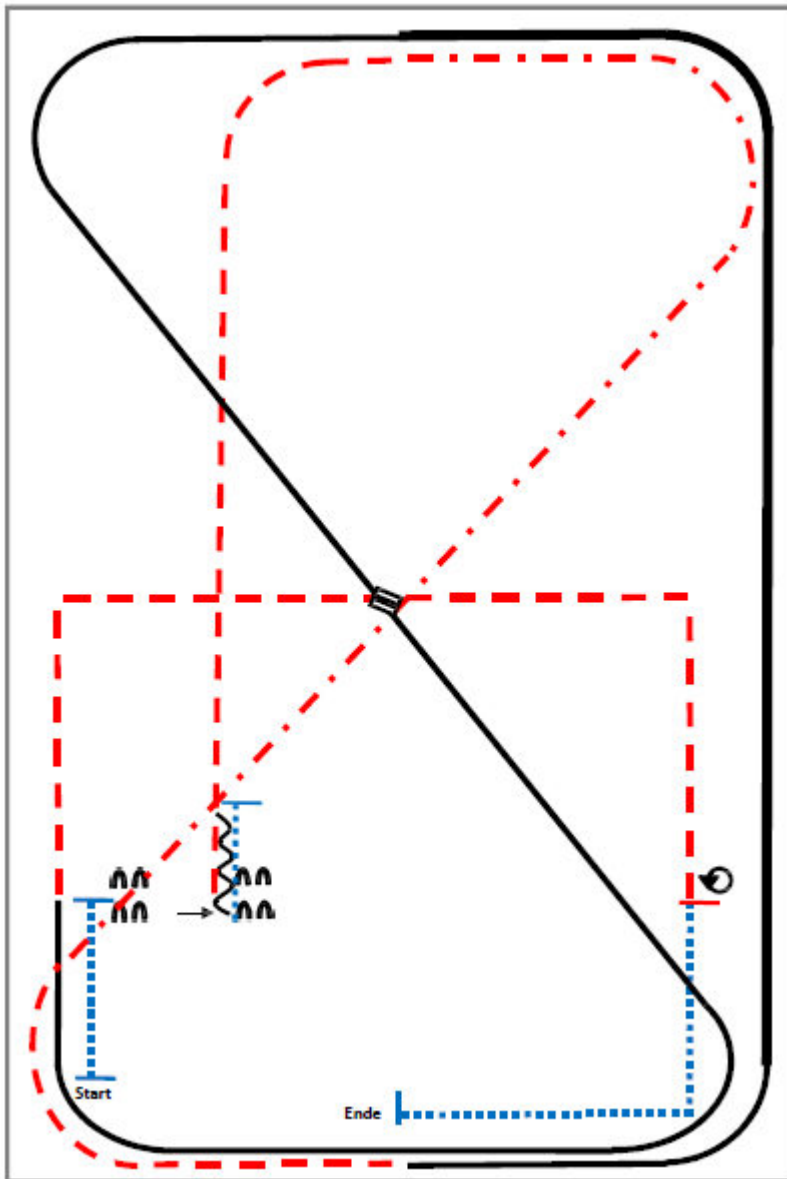

- 1) Walk, stop.
- 2) Sidepass right.
- 3) Walk, stop, back.
- 4) Trot.
- 5) Extended trot, trot.
- 6) Lope left lead.
- 7) Extended lope, lope.
- 8) Leadchange.
- 9) Lope right lead.
- 10) Trot corners.
- 11) Stop, 360° turn left or right,
- 12) walk, stop.

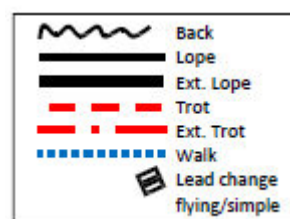

Pattern RR #10: LK 1/2 A/B jun.

Arenagröße: mind. 20x40m

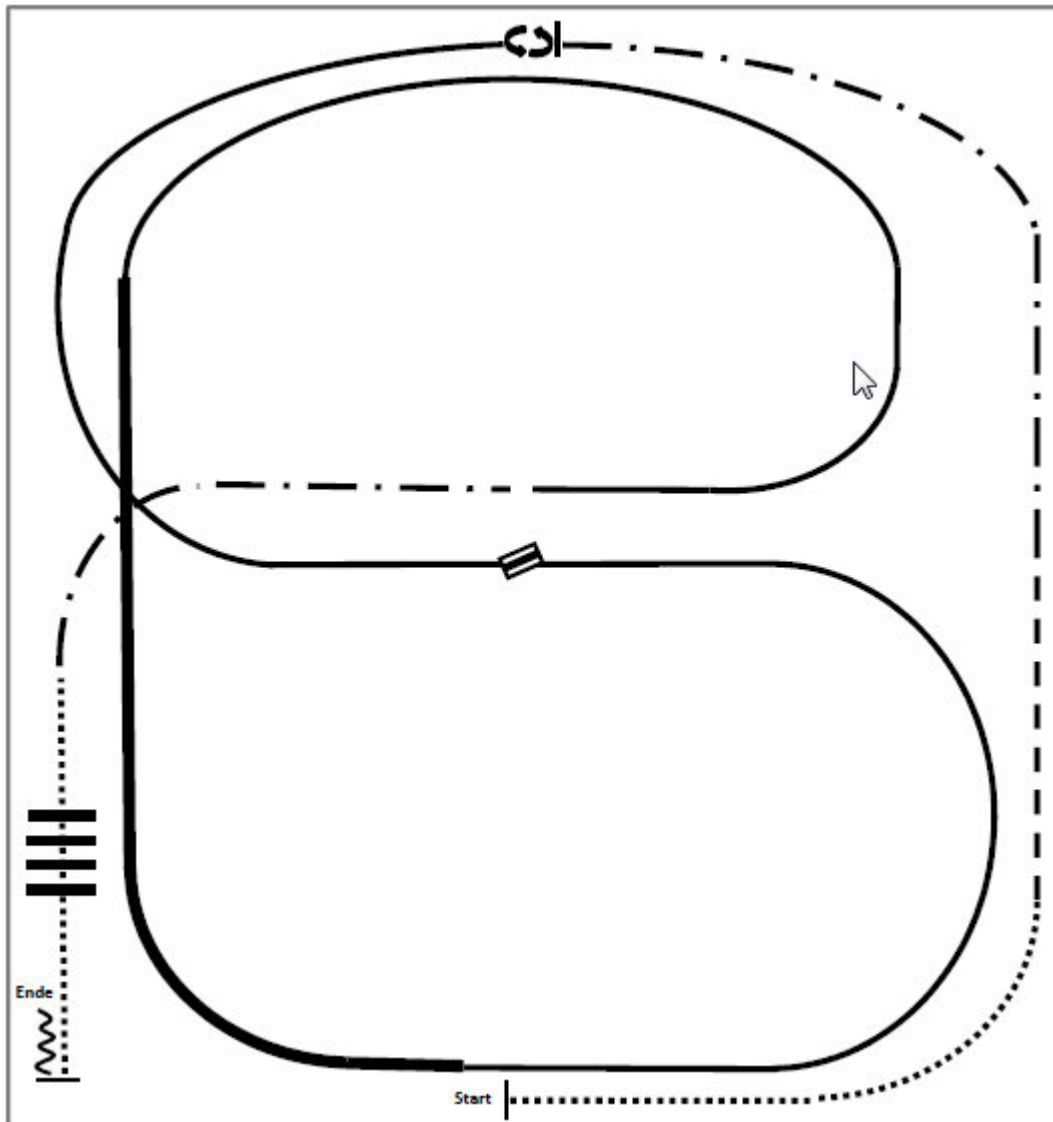

1. Walk
2. Trot
3. Ext. Trot, Stop
4. Turn left 360°
5. Lope left lead
6. Change leads
7. Lope right lead
8. Ext. Lope right lead
9. Lope right lead
10. Ext. Trot
11. Walk over
12. Stop, Back

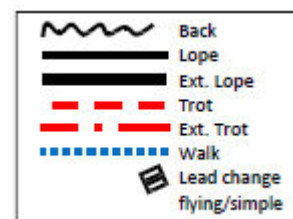

Pattern RR #18: LK 1/2 A/B sen.  
Arenagröße: mind. 20x40m

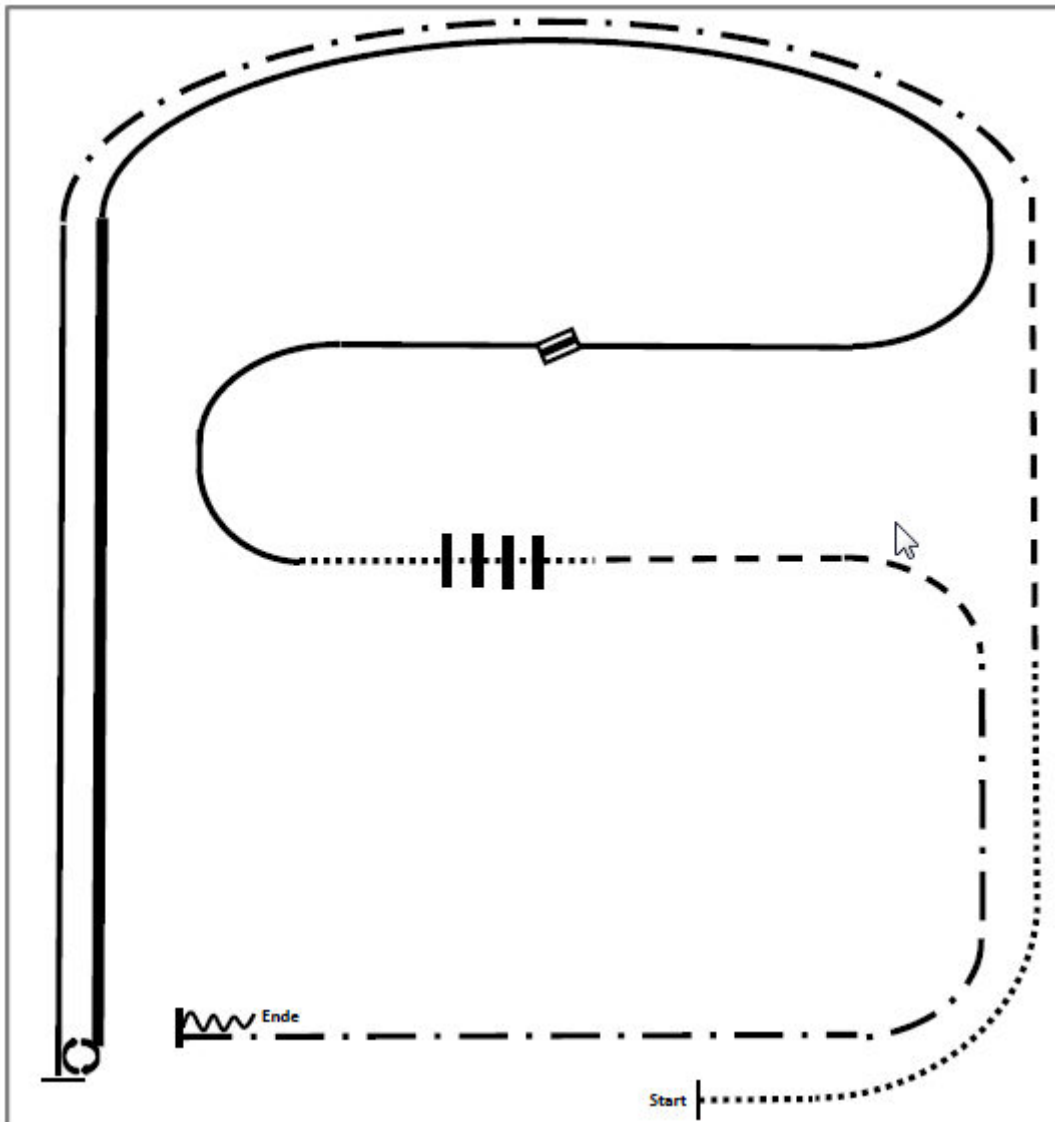

1. Walk
2. Trot
3. Ext. Trot
4. Lope left lead
5. Stop, turn right 540°
6. Ext. Lope right lead
7. Lope right lead
8. Change leads. Lope left lead
9. Walk
10. Walk over
11. Trot
12. Ext. Trot
13. Stop, Back

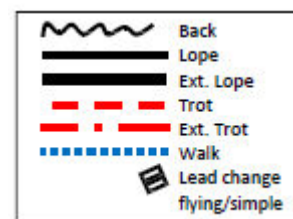

# WHS LK 4 A

B - Turnier

1. Schritt bei A, Stop, Backup bis A,
2. Jog bis B, Übergang zum Rechtsgalopp
3. 3/4 Zirkel reiten, bei C Übergang zum Jog
4. 1/2 Zirkel um D,
5. Stop vor E, HHW links,
6. Im Schritt bis F, Stop,
7. Im Schritt zum Wartebereich

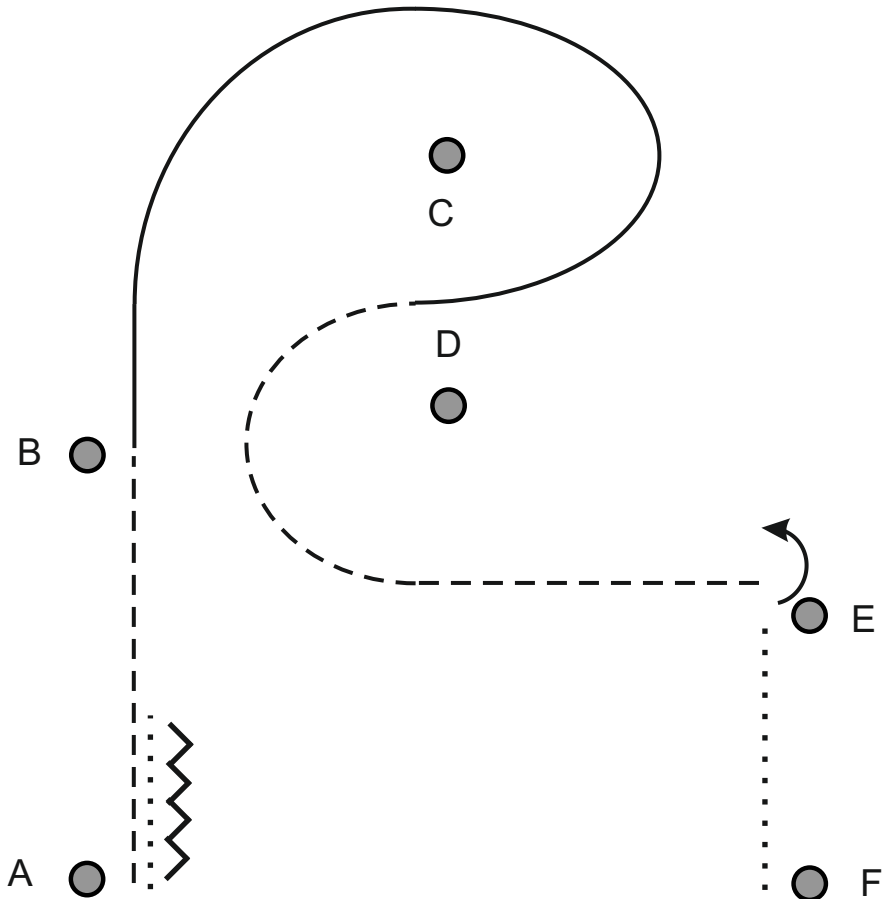

Rückwärts



Galopp



Schritt



Trab





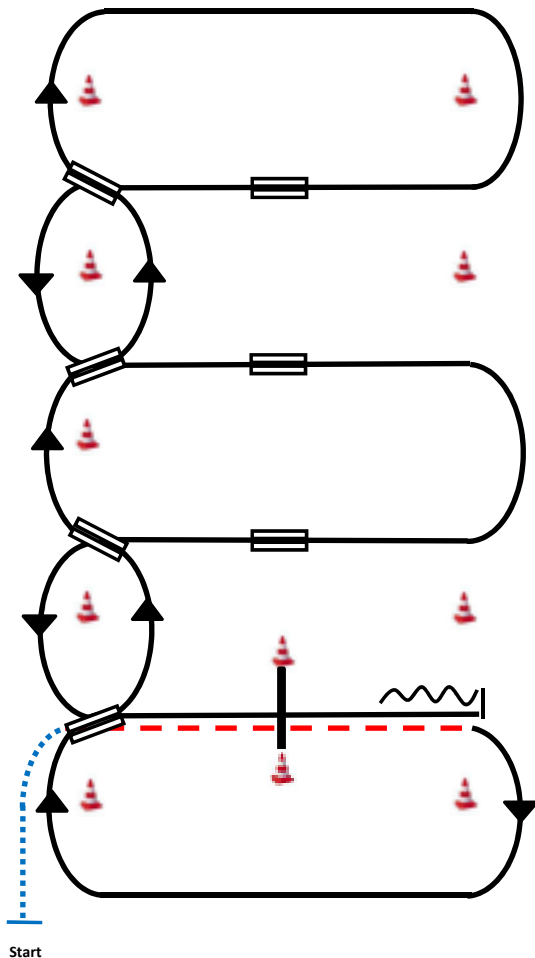

- 1) Schritt, Übergang zum Trab zwischen den ersten beiden Markern, Trab über die Stange.
- 2) Übergang zum Rechtsgalopp zwischen den Markern, Galopp an der kurzen Seite.
- 3) 1.Galoppwechsel auf der Linie.
- 4) 2.Galoppwechsel auf der Linie.
- 5) 3.Galoppwechsel auf der Linie.
- 6) 4.Galoppwechsel auf der Linie.
- 7) 1.Galoppwechsel mit Seitenwechsel.
- 8) 2.Galoppwechsel mit Seitenwechsel.
- 9) 3.Galoppwechsel mit Seitenwechsel.
- 10) Galopp über die Stange.
- 12) Stop zwischen den Markern, Rückwärtsrichten mind. 3m.

	Rückwärts
	Galopp
	Trab
	Schritt
	Wechselzone

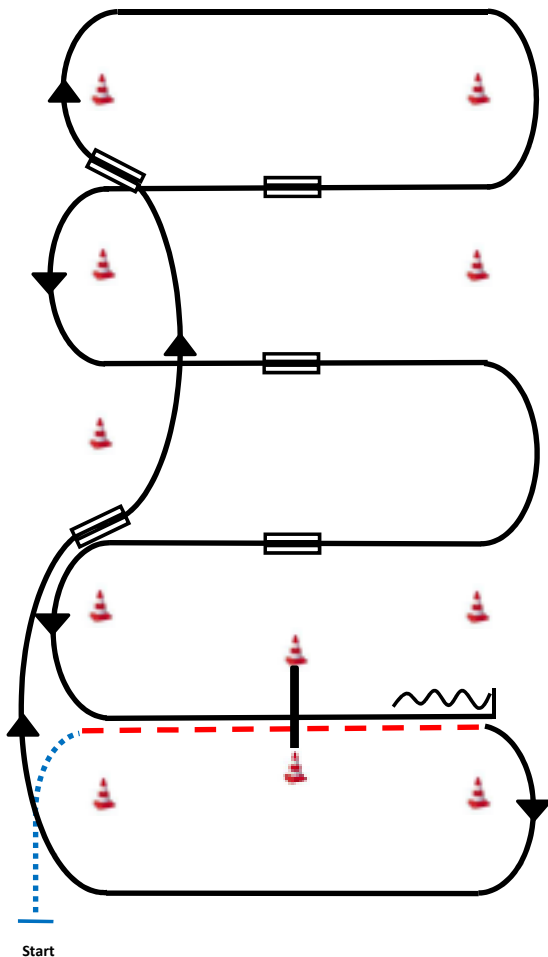

- 1) Schritt, Übergang zum Trab zwischen den ersten beiden Markern, Trab über die Stange.
- 2) Übergang zum Rechtsgalopp zwischen den Markern, Galopp an der kurzen Seite.
- 3) 1.Galoppwechsel auf der Linie.
- 4) 2.Galoppwechsel auf der Linie.
- 5) 1.Galoppwechsel mit Seitenwechsel.
- 6) 2.Galoppwechsel mit Seitenwechsel.
- 7) 3.Galoppwechsel mit Seitenwechsel.
- 8) Galopp über die Stange.
- 9) Stop zwischen den Markern, Rückwärtsrichten mind. 3m.

	Rückwärts
	Galopp
	Trab
	Schritt
	Wechselzone

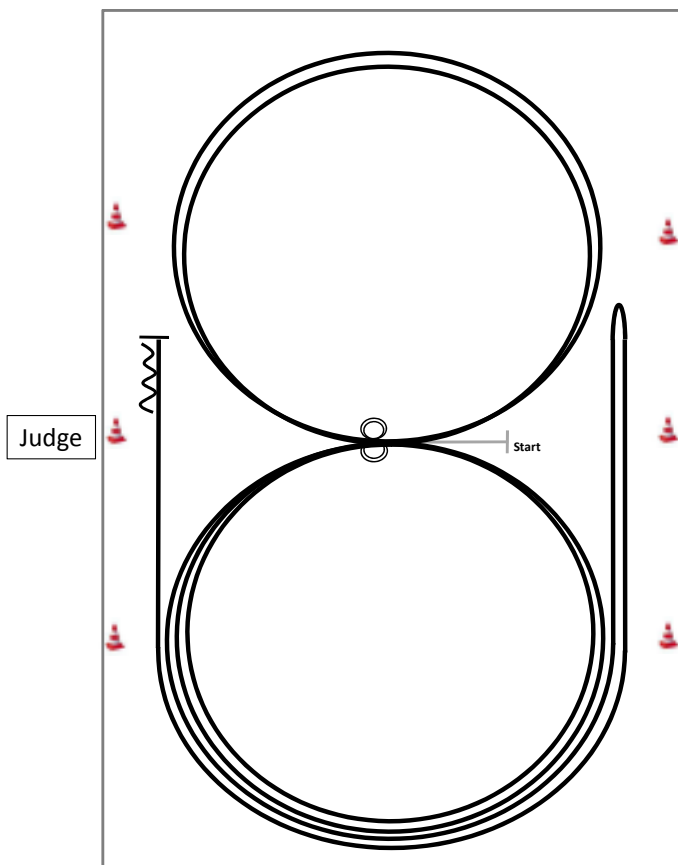

Im Schritt oder Trab zur Mitte der Bahn. Beginn der Aufgabe aus dem Schritt oder aus dem Stand.

	Rückwärts
	Galopp
	Trab

- 1) 2 Zirkel Galopp (**links**), stop bei X, Verharren.
- 2) 2 Spins **links**, verharren.
- 3) 2 Zirkel Galopp (**rechts**), stop bei X, Verharren.
- 4) 2 Spins **rechts**, verharren.
- 5) Galopp (**links**) auf dem Zirkel, der nicht geschlossen wird, run down entlang der langen Seite, stop mind. 6m von der Bande entfernt hinter dem **Mittelmarker**, rollback **rechts**, kein Verharren.
- 6) Galopp (**rechts**) auf dem Zirkel, der nicht geschlossen wird, run down entlang der langen Seite, stop mind. 6m von der Bande entfernt hinter dem **Mittelmarker**, Rückwärtsrichten mind. 3m, verharren.



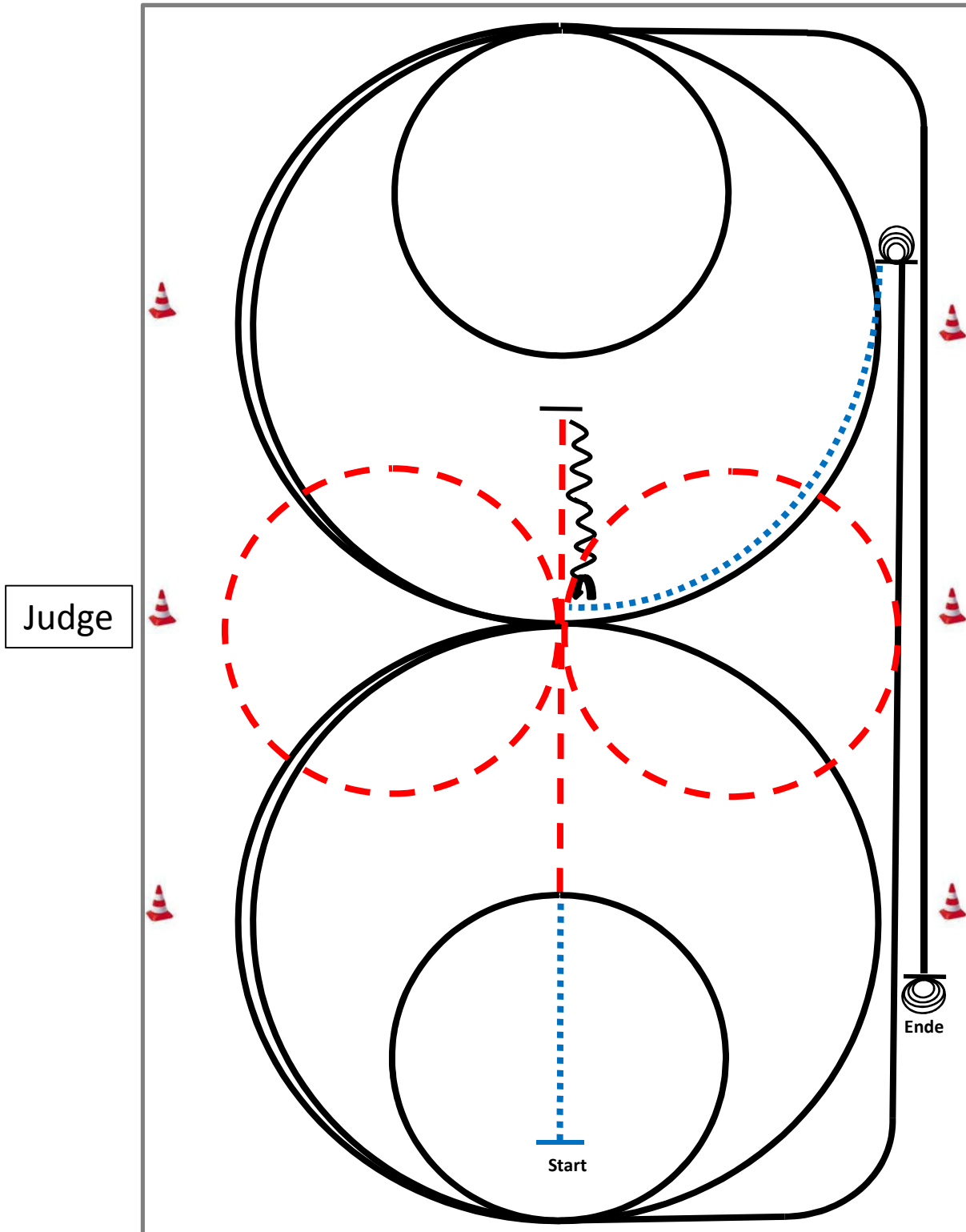

Der Reiter muss das Kopfstück zur Gebisskontrolle vor dem Richter abnehmen.

## Jupf Reining Pattern 1 (4j./5j.)



- 1) Schritt und Trab durch die Länge der Bahn, bei X eine Voltenacht (opt. li./re. beginnend), Trab.
- 2) Stop hinter X, Rückwärtsrichten bis X,  $\frac{1}{4}$  turn links.
- 3)  $2\frac{1}{2}$  Zirkel Galopp (**links**),  $1\frac{1}{2}$  groß, **2.klein** (alle gesamt gleichbleibendes Tempo).
- 4) Run down entlang der langen Seite, sliding stop mind. 6m von der Bande entfernt hinter dem **Endmarker**.
- 5)  $3\frac{1}{2}$  Spins **links**, verharren.
- 6) Schritt bis X,  $2\frac{1}{2}$  Zirkel Galopp (**rechts**),  $1\frac{1}{2}$  groß, **2.klein** (alle gesamt gleichbleibendes Tempo).
- 7) Run down entlang der langen Seite, sliding stop mind. 6m von der Bande entfernt hinter dem **Endmarker**.
- 8)  $3\frac{1}{2}$  Spins **rechts**, verharren.

Der Reiter muss das Kopfstück zur Gebisskontrolle vor dem Richter abnehmen.

	Rückwärts
	Galopp
	Trab
	Schritt



Pattern RR #3: LK 4 B - Turnier

Arenagröße: mind. 20x40m

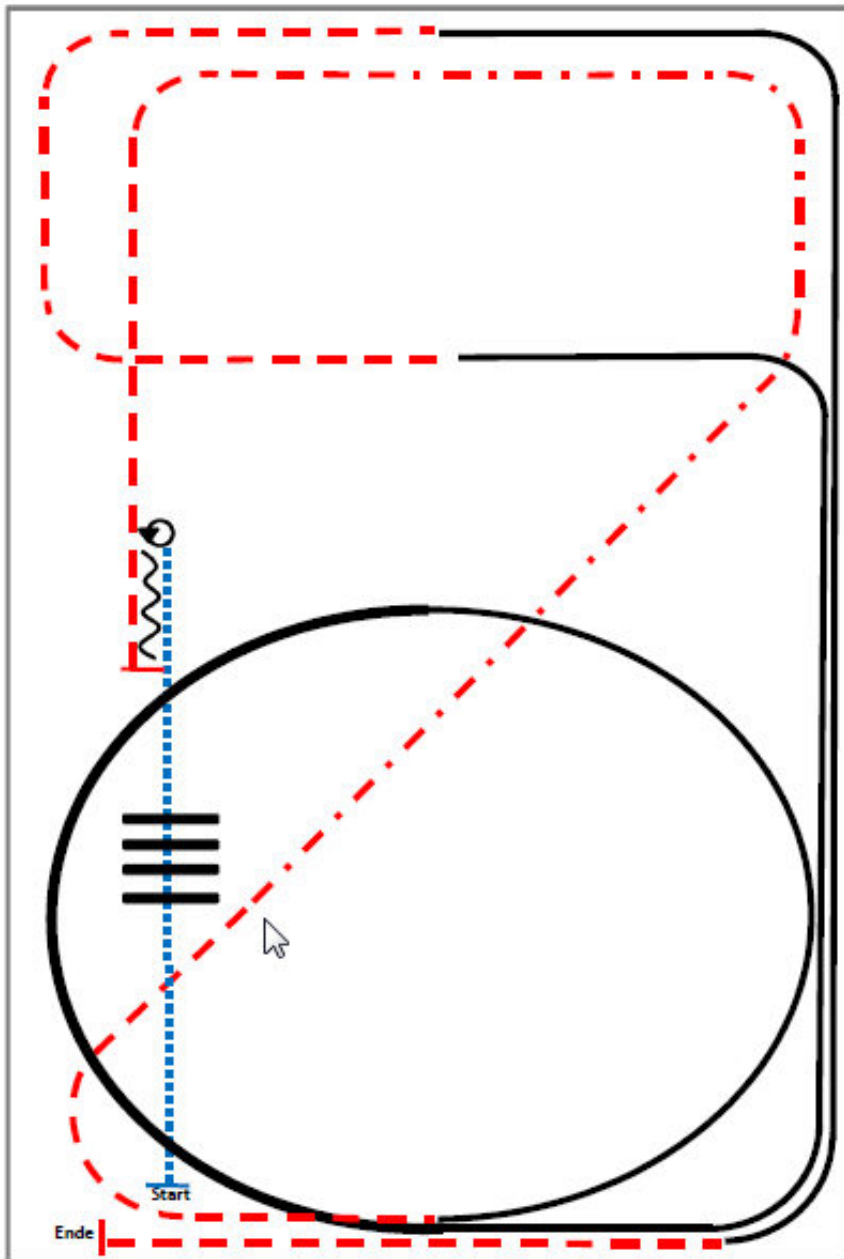

- 1) Walk.
- 2) Walk over, walk.
- 3) Stop, 360° turn left or right.
- 4) Back.
- 5) Trot.
- 6) Extended trot, trot.
- 7) Lope left lead.
- 8) Extended lope, lope.
- 9) Trot.
- 10) Lope right lead.
- 11) Trot, stop.

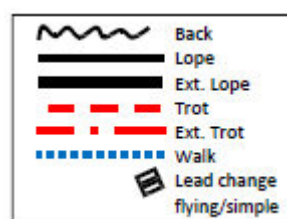

Pattern RR #7: LK 1/2 A/B sen. **M**

Arenagröße: mind. 20x40m

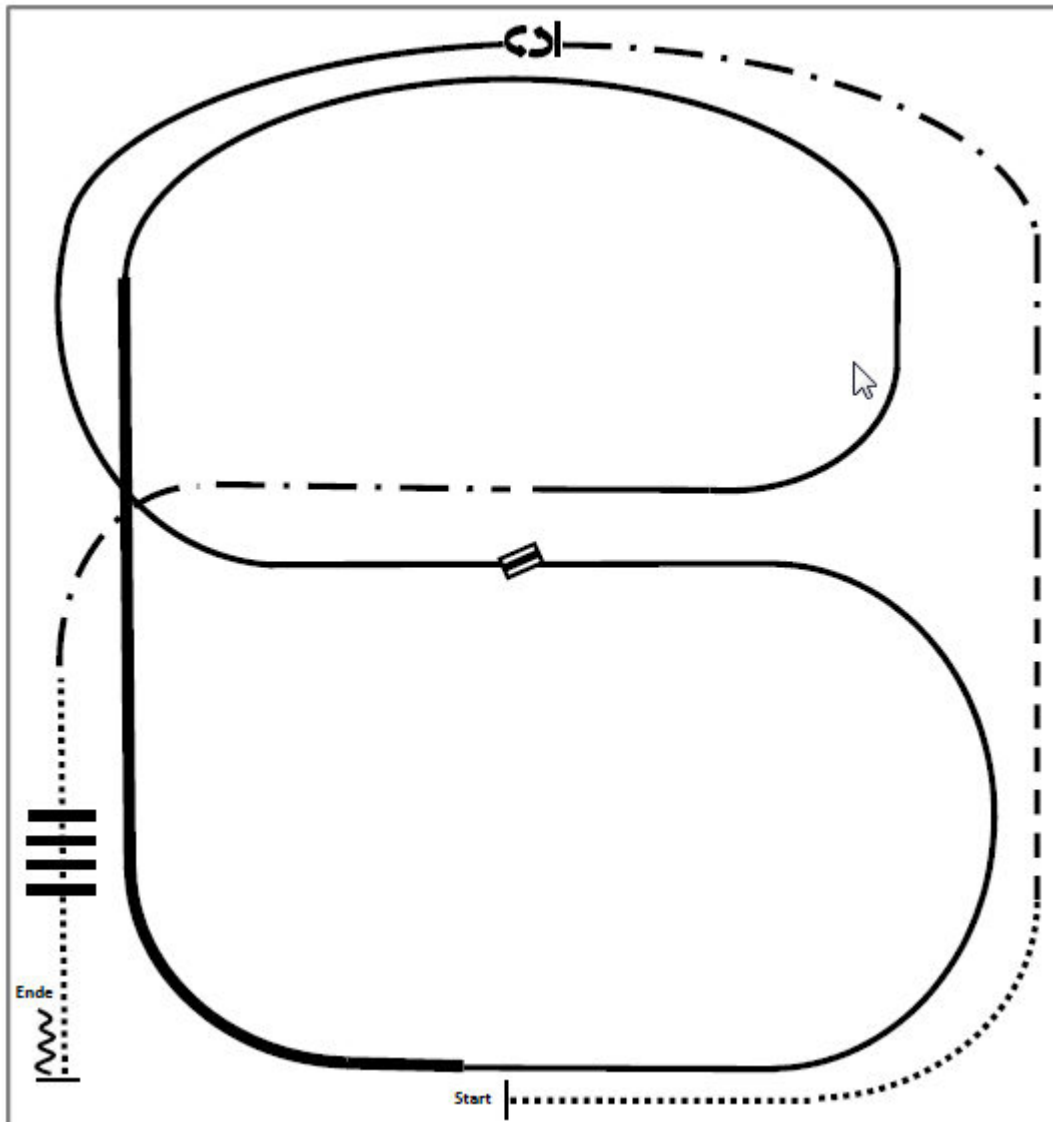

1. Walk
2. Trot
3. Ext. Trot, Stop
4. Turn left 360°
5. Lope left lead
6. Change leads
7. Lope right lead
8. Ext. Lope right lead
9. Lope right lead
10. Ext. Trot
11. Walk over
12. Stop, Back

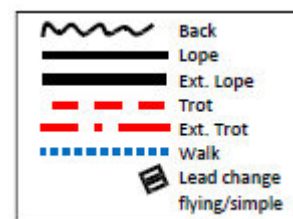

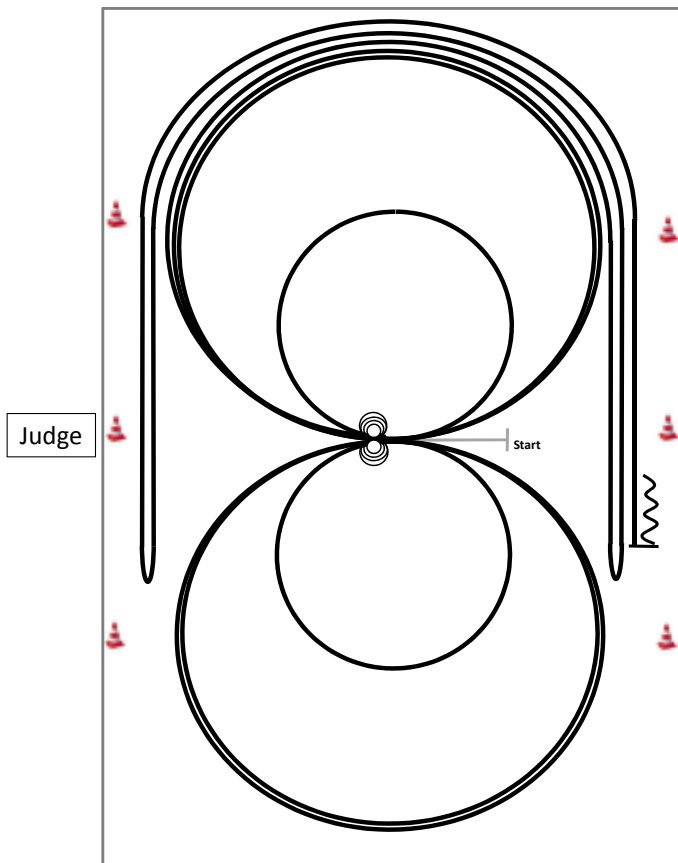

Im Schritt oder Trab zur Mitte der Bahn.  
 Beginn der Aufgabe aus dem Schritt oder aus dem Stand.



- 1) 4 Spins **links**, verharren.
- 2) 4 Spins **rechts**, verharren.
- 3) 3 Zirkel Galopp (**rechts**), 1.groß und schnell, **2.klein** und langsam, 3.groß und schnell, Galoppwechsel bei X.
- 4) 3 Zirkel Galopp (**links**), 1.groß und schnell, **2.klein** und langsam, 3.groß und schnell, Galoppwechsel bei X.
- 5) Galopp (**rechts**) auf dem Zirkel, der nicht geschlossen wird, run down entlang der langen Seite, sliding stop mind. 6m von der Bande entfernt hinter dem **Mittelmarker**, rollback **links**, kein Verharren.
- 6) Galopp (**links**) auf dem Zirkel, der nicht geschlossen wird, run down entlang der langen Seite, sliding stop mind. 6m von der Bande entfernt hinter dem **Mittelmarker**, rollback **rechts**, kein Verharren.
- 7) Galopp (**rechts**) auf dem Zirkel, der nicht geschlossen wird, run down entlang der langen Seite, sliding stop mind. 6m von der Bande entfernt hinter dem **Mittelmarker**, Rückwärtsrichten mind. 3m, verharren.

Der Reiter muss das Kopfstück zur Gebisskontrolle vor dem Richter abnehmen.



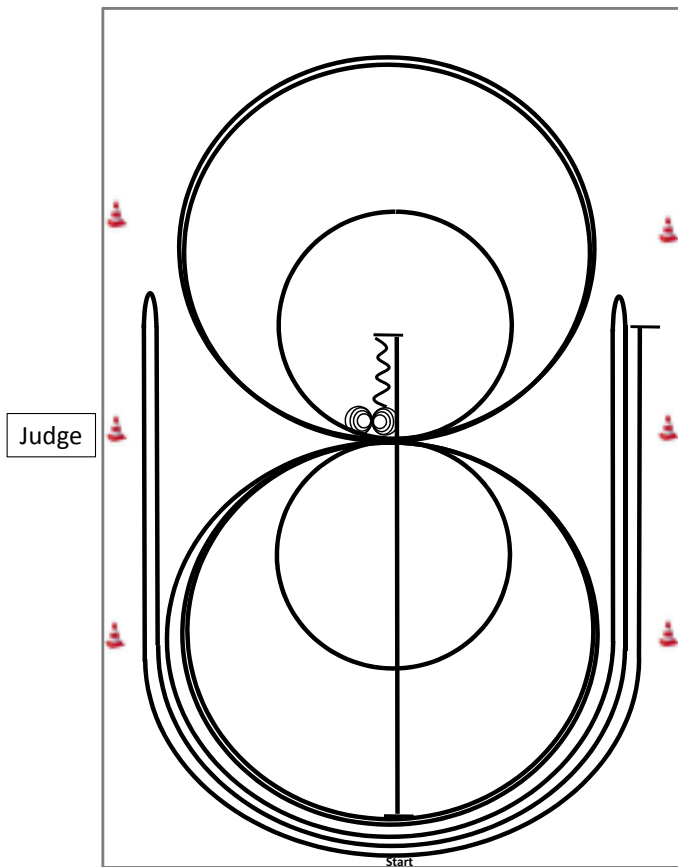

- 1) Run down auf der Mittellinie, sliding stop hinter dem **Mittelmarker**, Rückwärtsrichten bis zur Mitte der Bahn oder mind. 3m, verharren.
- 2) 4 Spins **rechts**, verharren.
- 3) 4¼ Spins **links**, verharren.
- 4) 3 Zirkel Galopp (**links**), 1.+2.groß und schnell, **3.klein** und langsam, Galoppwechsel bei X.
- 5) 3 Zirkel Galopp (**rechts**), 1.+2.groß und schnell, **3.klein** und langsam, Galoppwechsel bei X.
- 6) Galopp (**links**) auf dem Zirkel, der nicht geschlossen wird, run down entlang der langen Seite, sliding stop mind. 6m von der Bande entfernt hinter dem **Mittelmarker**, rollback **rechts**, kein Verharren.
- 7) Galopp (**rechts**) auf dem Zirkel, der nicht geschlossen wird, run down entlang der langen Seite, sliding stop mind. 6m von der Bande entfernt hinter dem **Mittelmarker**, rollback **links**, kein Verharren.
- 8) Galopp (**links**) auf dem Zirkel, der nicht geschlossen wird, run down entlang der langen Seite, sliding stop mind. 6m von der Bande entfernt hinter dem **Mittelmarker**, verharren.

	Rückwärts
	Galopp
	Trab

Der Reiter muss das Kopfstück zur Gebisskontrolle vor dem Richter abnehmen.

# Trail LK 1 A jun. und LK 2 A jun.

## Trail LK 1-3 B

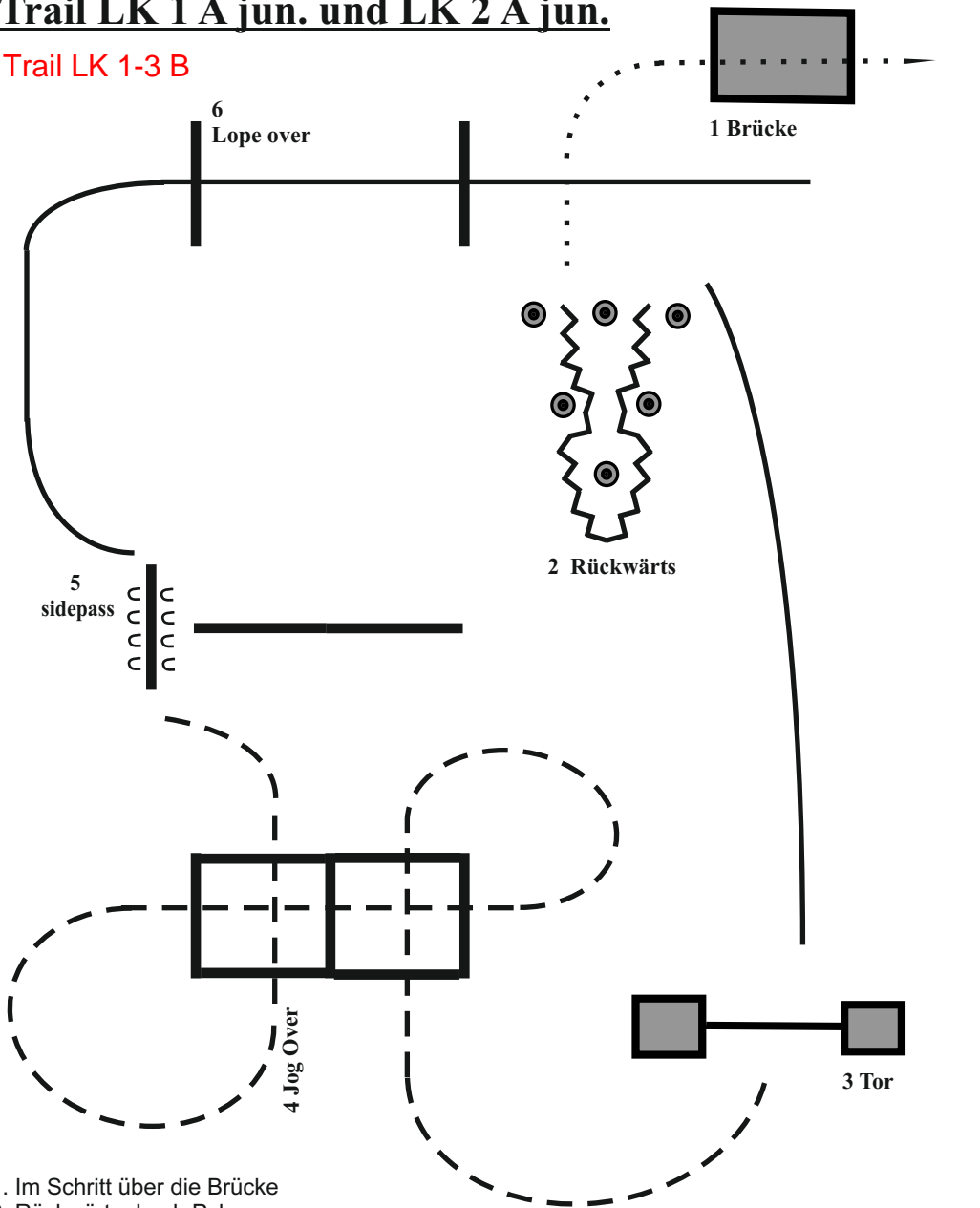

1. Im Schritt über die Brücke
2. Rückwärts durch Pylone
3. Linksgalopp, Tor beliebig öffnen
4. Jog, Jog over,
5. Anhalten, Sidepass rechts,
6. Rechtsgalopp, Lope over, anhalten.

Gruß - im Schritt aus der Bahn reiten

Galopp ————— Schritt .....  
 Rückwärts  Trab - - - - -

# Trail LK 2 A sen.

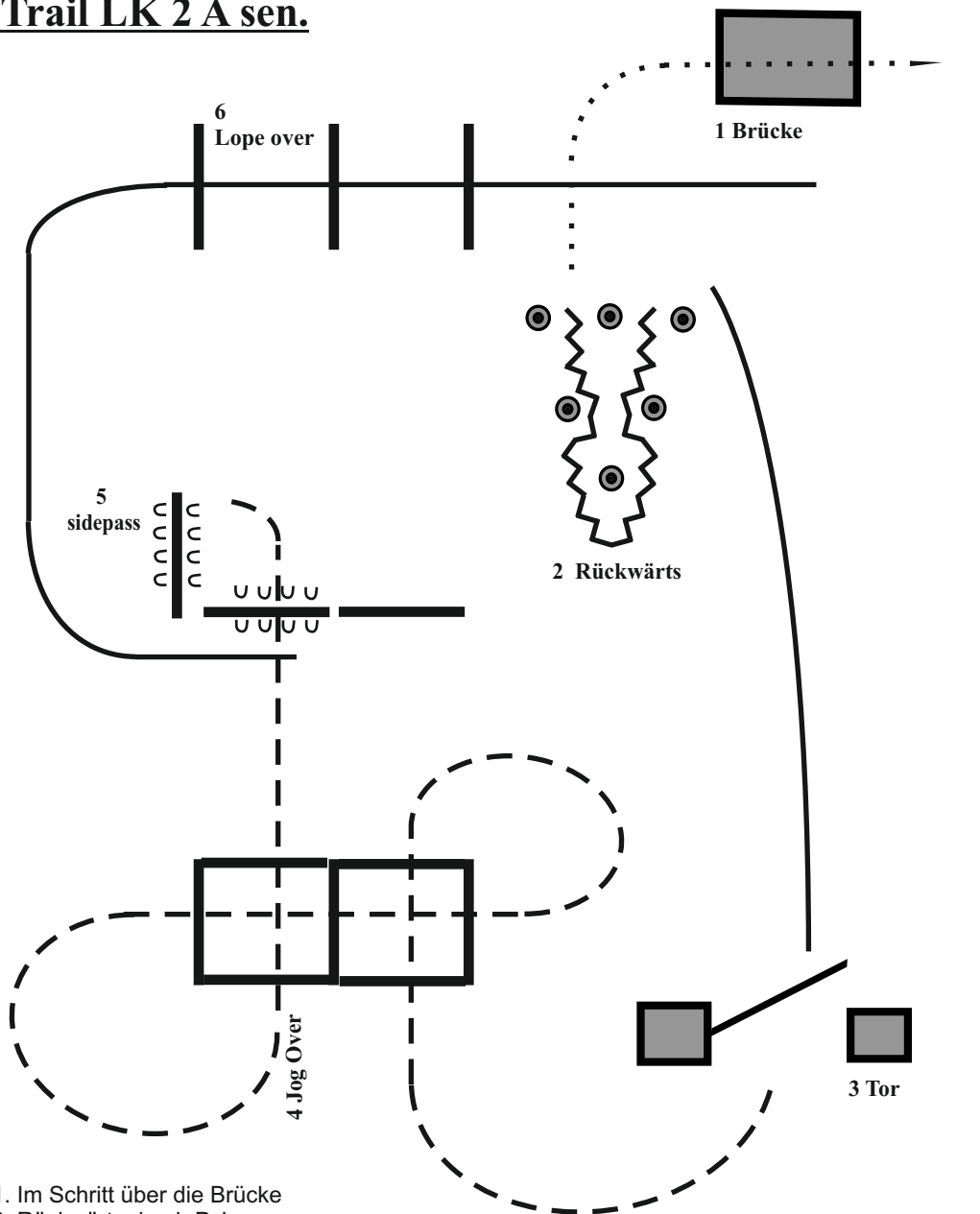

1. Im Schritt über die Brücke
2. Rückwärts durch Pylone
3. Linksgalopp, Tor aufziehen
4. Jog, Jog over,
5. Anhalten, Sidepass links,
6. Rechtsgalopp, Lope over, anhalten.

Gruß - im Schritt aus der Bahn reiten

Galopp ————— Schritt .....  
 Rückwärts 〰️ Trab - - - - -

# Trail LK 1 A sen.

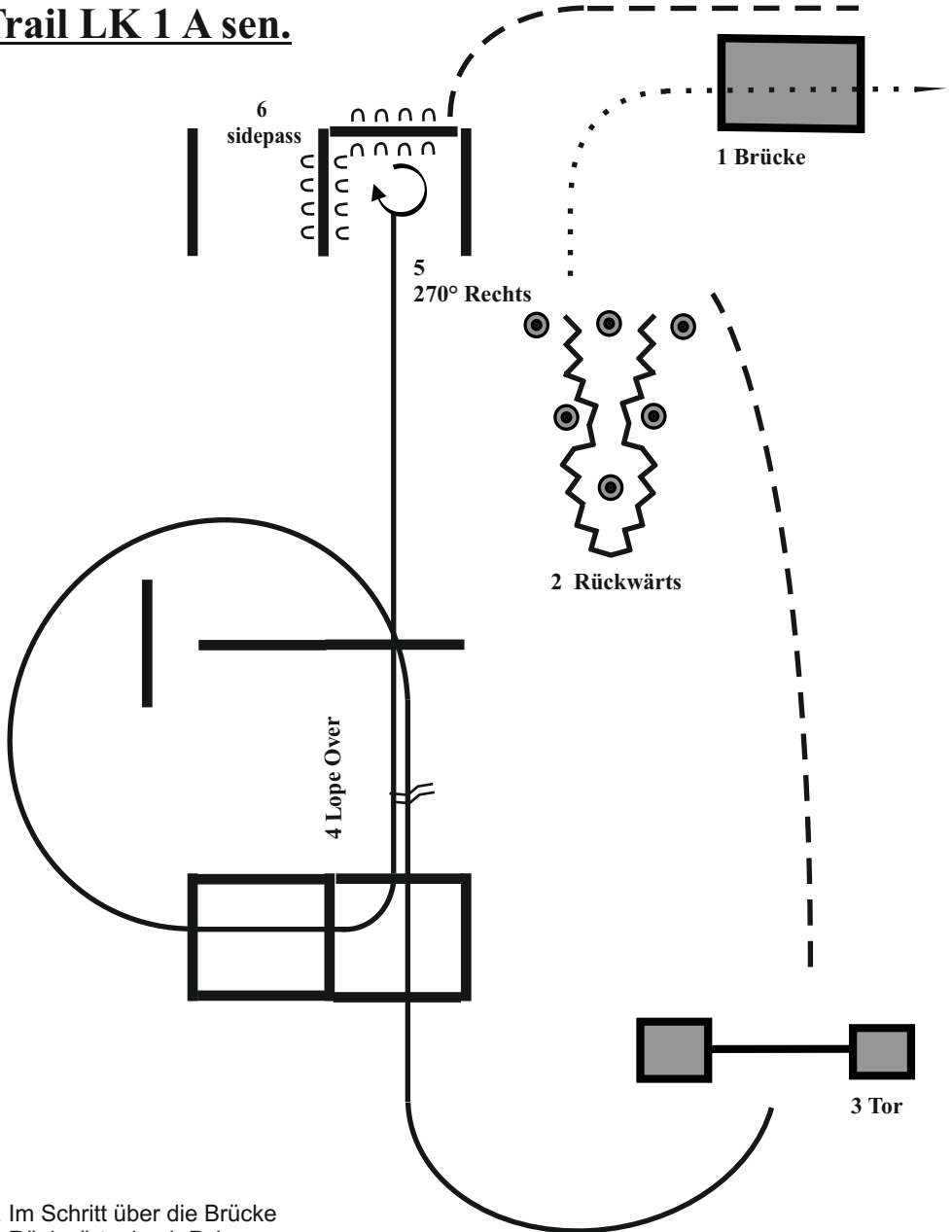

1. Im Schritt über die Brücke
2. Rückwärts durch Pylone
3. Jog, Tor aufziehen
4. Rechtsgalopp, einfacher oder fliegender Wechsel, Linksgalopp, Lope over,
5. Anhalten, 270° Rechtsdrehung,
6. Sidepass rechts, Jog out, anhalten.

Gruß - im Schritt aus der Bahn reiten

Galopp	—————	Schritt	.....
Rückwärts	⋈⋈⋈⋈	Trab	- - - - -

# C - Trail LK 4/5 B

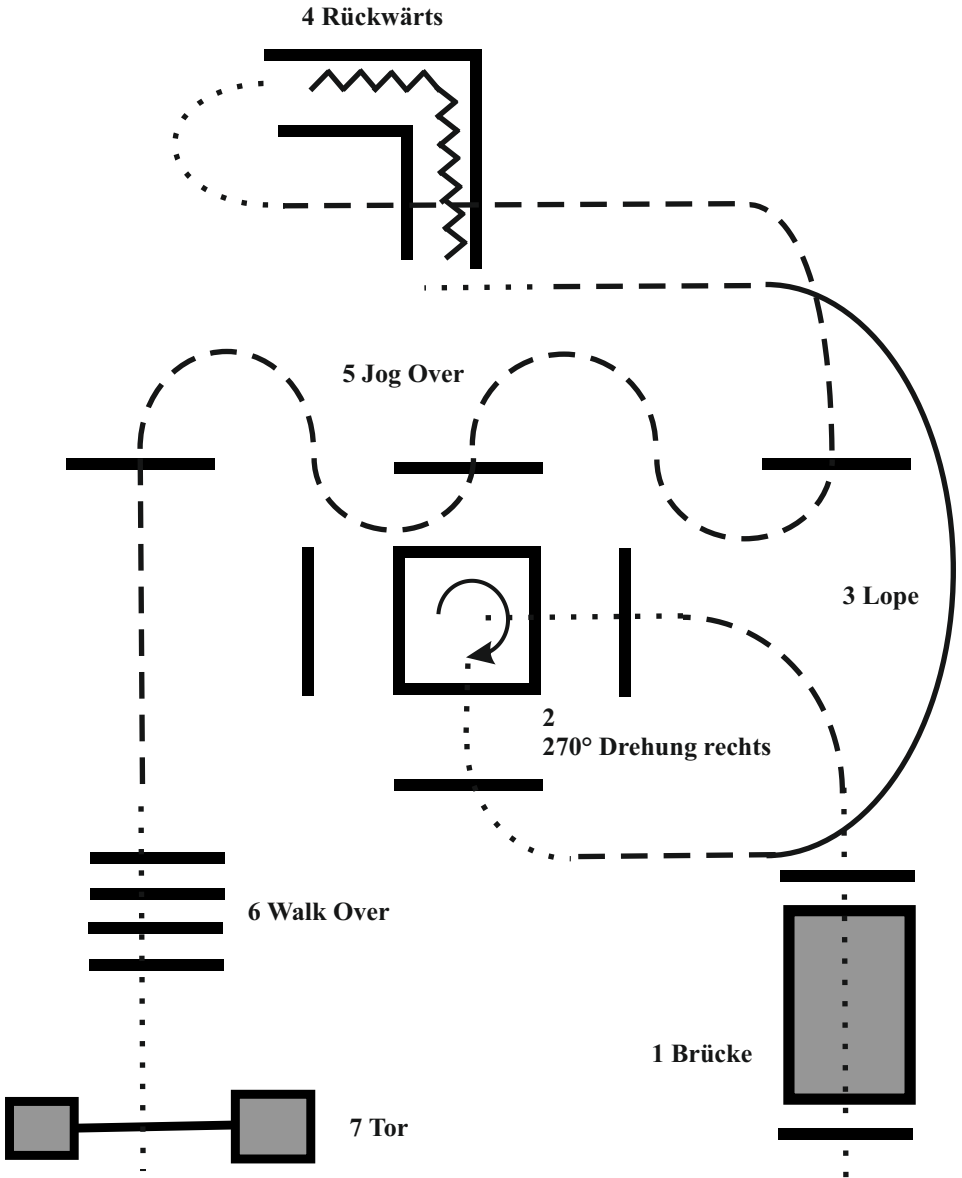

1. Im Schritt über die Brücke.
2. 270° Drehung rechts
3. Lope
4. Back Up
5. Jog Over
6. Walk Over
7. Tor beliebig

Galopp	—————	Schritt	.....
Rückwärts	⚡	Trab	- - - - -

Gruß - Ende der Prüfung

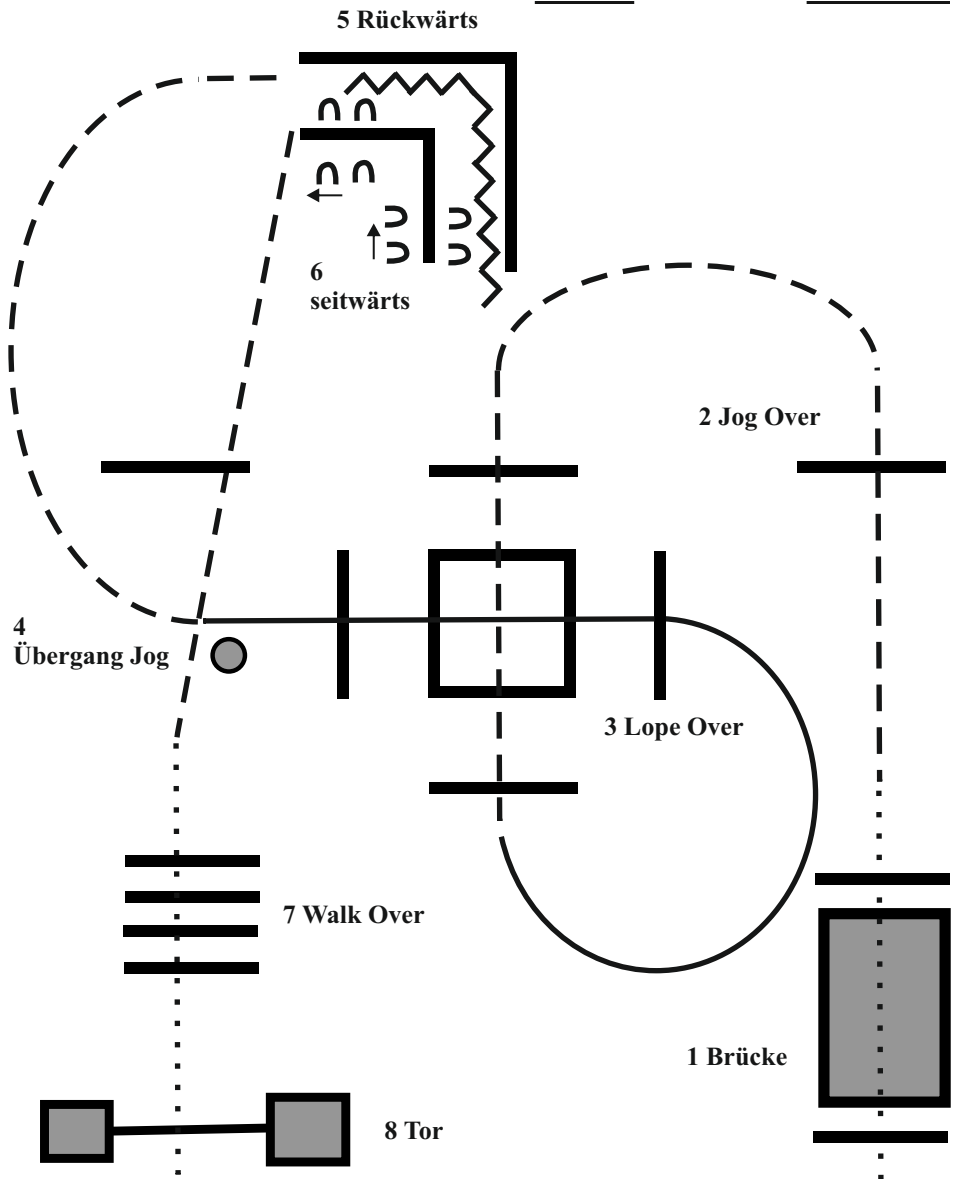

1. Im Schritt über die Brücke.
2. Jog Over,
3. Lope Over
4. Übergang zum Jog
5. Back Up
6. Side Pass
7. Walk Over
8. Tor beliebig

Galopp	—————	Schritt	.....
Rückwärts	⌚⌚⌚⌚	Trab	- - - - -

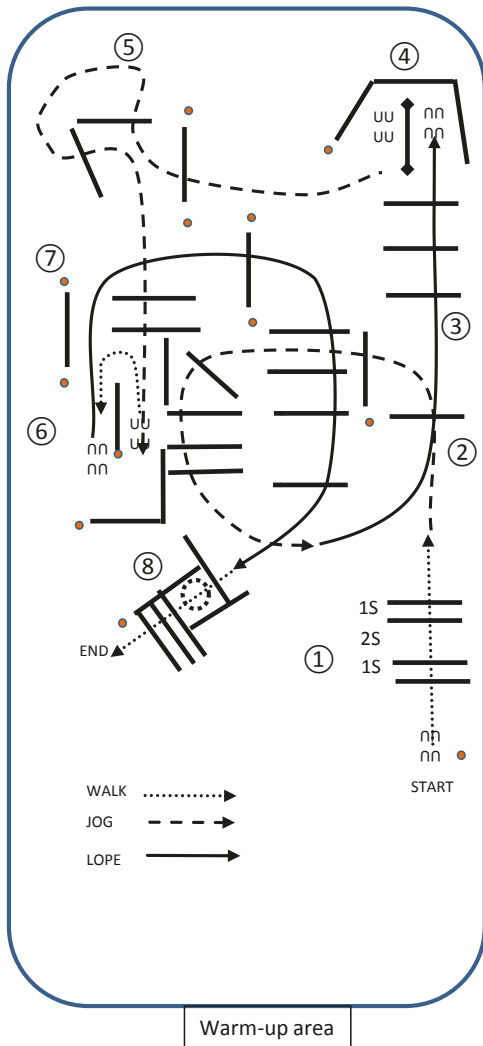

- 1 WALK OVERS
- 2 JOG OVERS
- 3 LL LOPE OVERS
- 4 LL LOPE TO GATE -STOP-LH OPEN GATE  
WALK THRU CLOSE - JOG OUT
- 5 JOG OVERS
- 6 JOG INTO CHUTE STOP **BACK -UP**  
U INTO CHUTE RL LOPE OUT
- 7 RL LOPE OVERS
- 8 BREAK TO A WALK DO NOT STOP - WALK IN BOX  
360 TURN EITHER WAY-WALK OVERS  
END OF PATTERN

- 1 WALK OVERS
- 2 JOG OVERS
- 3 LL LOPE OVERS
- 4 LL LOPE TO GATE -STOP-LH OPEN GATE  
WALK THRU CLOSE - JOG OUT
- 5 JOG OVERS
- 6 JOG INTO CHUTE STOP BACK -UP  
U INTO CHUTE RL LOPE OUT
- 7 RL LOPE OVERS
- 8 BREAK TO A WALK DO NOT STOP - WALK IN BOX  
360 TURN EITHER WAY-WALK OVERS  
END OF PATTERN

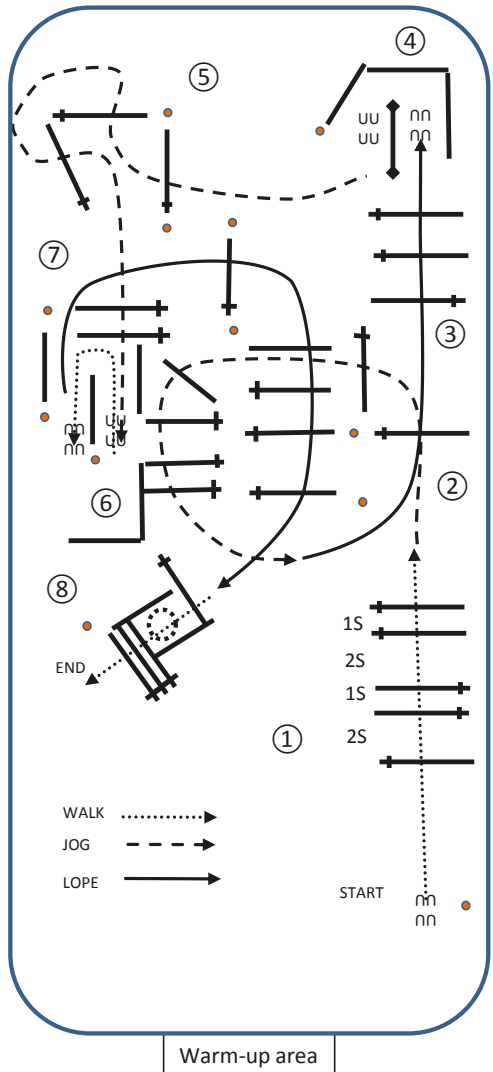



Pattern RR #7: LK 1/2 A/B sen. **M**

Arenagröße: mind. 20x40m

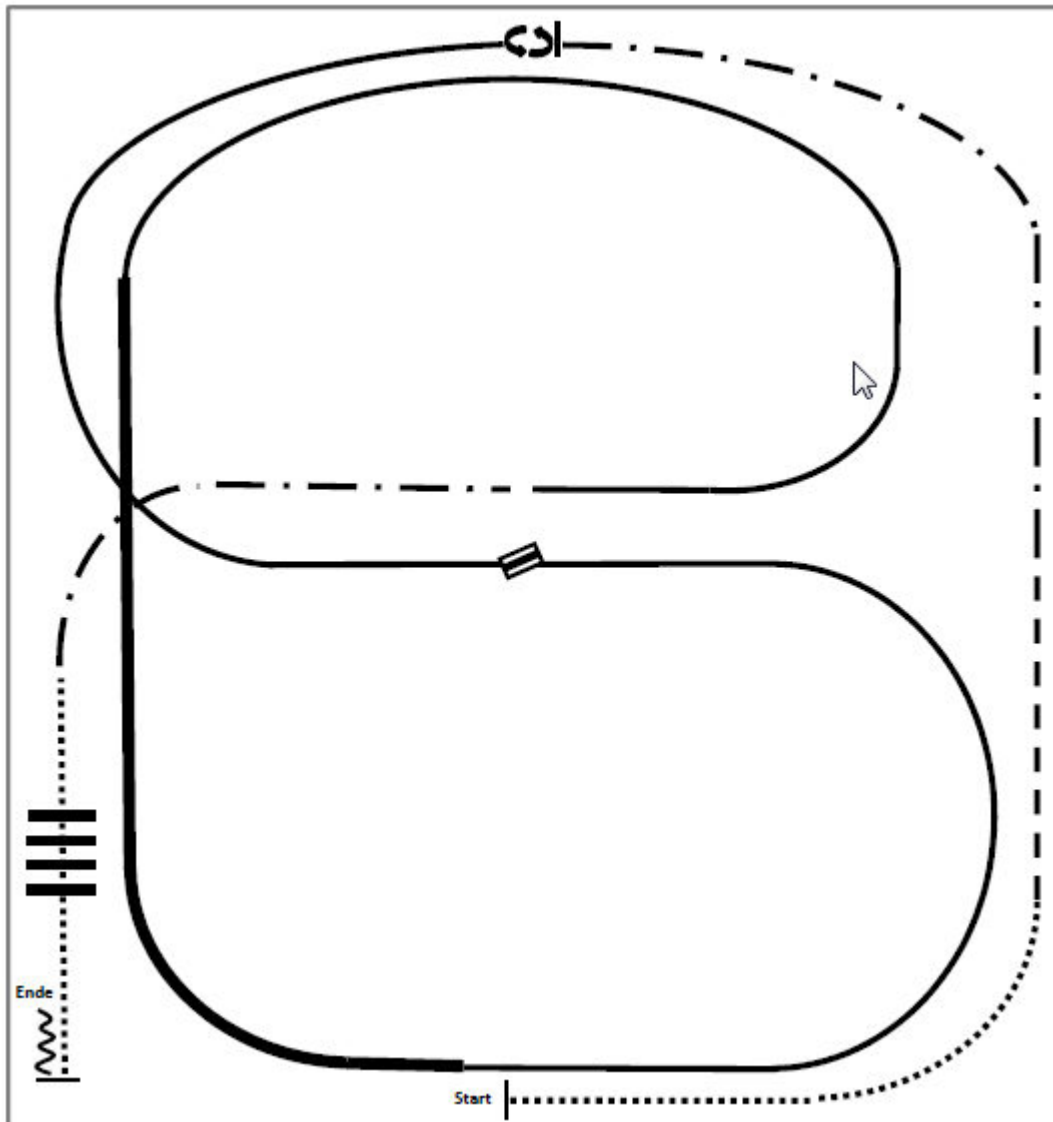



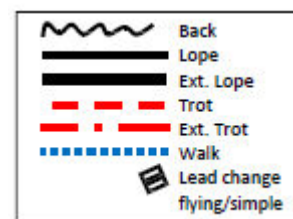

1. Walk
2. Trot
3. Ext. Trot, Stop
4. Turn left 360°
5. Lope left lead
6. Change leads
7. Lope right lead
8. Ext. Lope right lead
9. Lope right lead
10. Ext. Trot
11. Walk over
12. Stop, Back

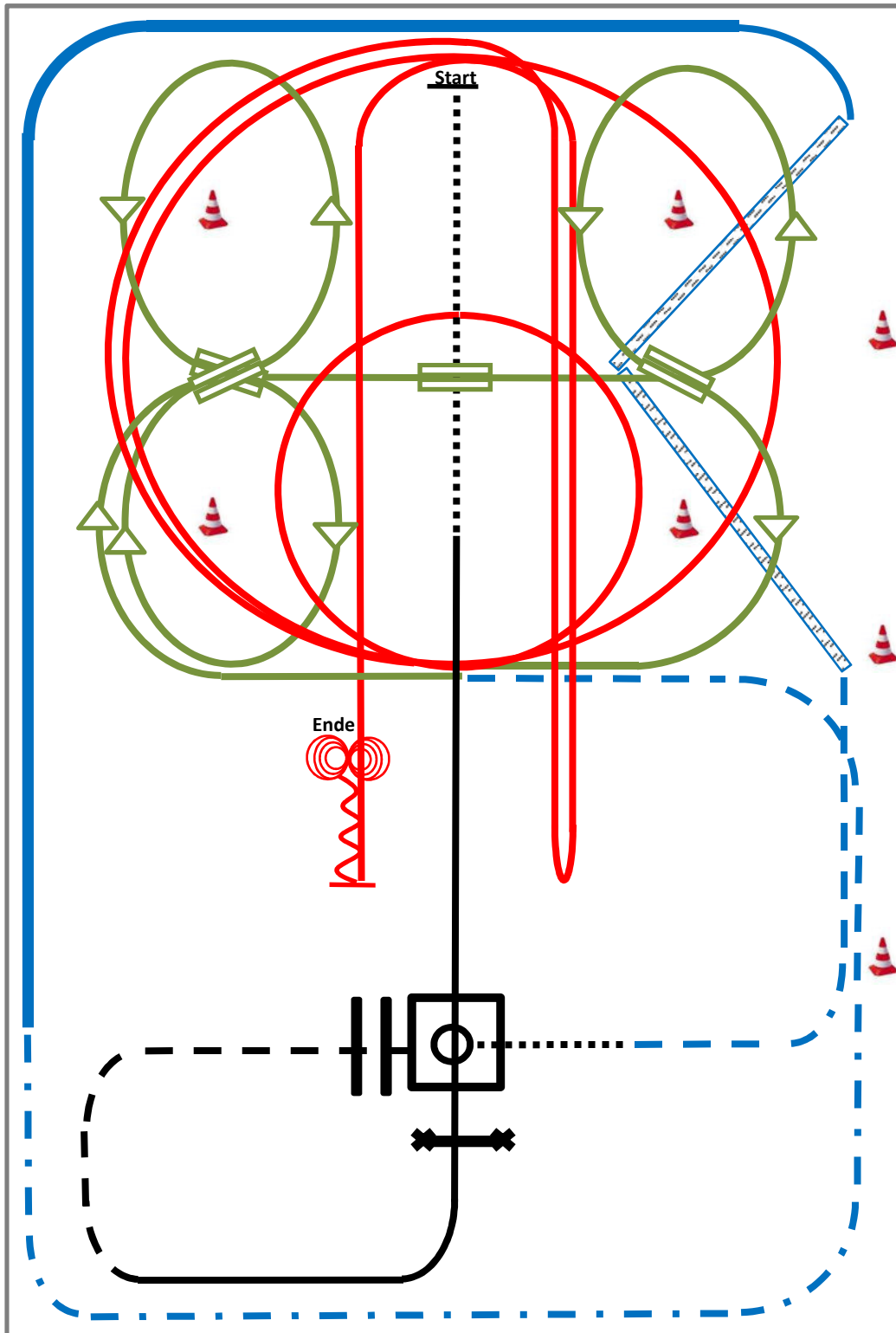

# Pattern SUHO 2018 #4: (Empfohlen für Hallen oder Plätze ab 20x40m)



- 1) walk, lope, lope over (TH)
- 2) jog over, jog in (TH)
- 3) 360° turn either way, walk out (TH)
- 4) trot, two track left and right (RR)
- 5) lope, extended lope (RR)
- 6) extended trot, trot (RR)
- 7) 2 Galoppwechsel auf der Linie (WR)
- 8) Galoppwechsel mit Seitenwechsel (WR)
- 9) Galoppwechsel auf der Linie (WR)
- 10) 2 Zirkel Galopp (rechts), 1. klein und langsam, 2. groß und schnell (RN)
- 11) Galopp (rechts) auf dem Zirkel, der nicht geschlossen wird, run down entlang der langen Seite, sliding stop mind. 6m von der Bande entfernt hinter dem Mittelmarker, rollback links, kein Verharren. Galopp (links) auf dem Zirkel, der nicht geschlossen wird, run down entlang der langen Seite, sliding stop mind. 6m von der Bande entfernt hinter dem Mittelmarker, Rückwärtsrichten mind. 3m, verharren. (RN)
- 12) 4 spins links, 4 spins rechts (RN)

	Back
	Lope
	Jog/Trot
	Walk
	Lead change flying/simple

# Horse & Dog Trail LK 1-2 2016#1

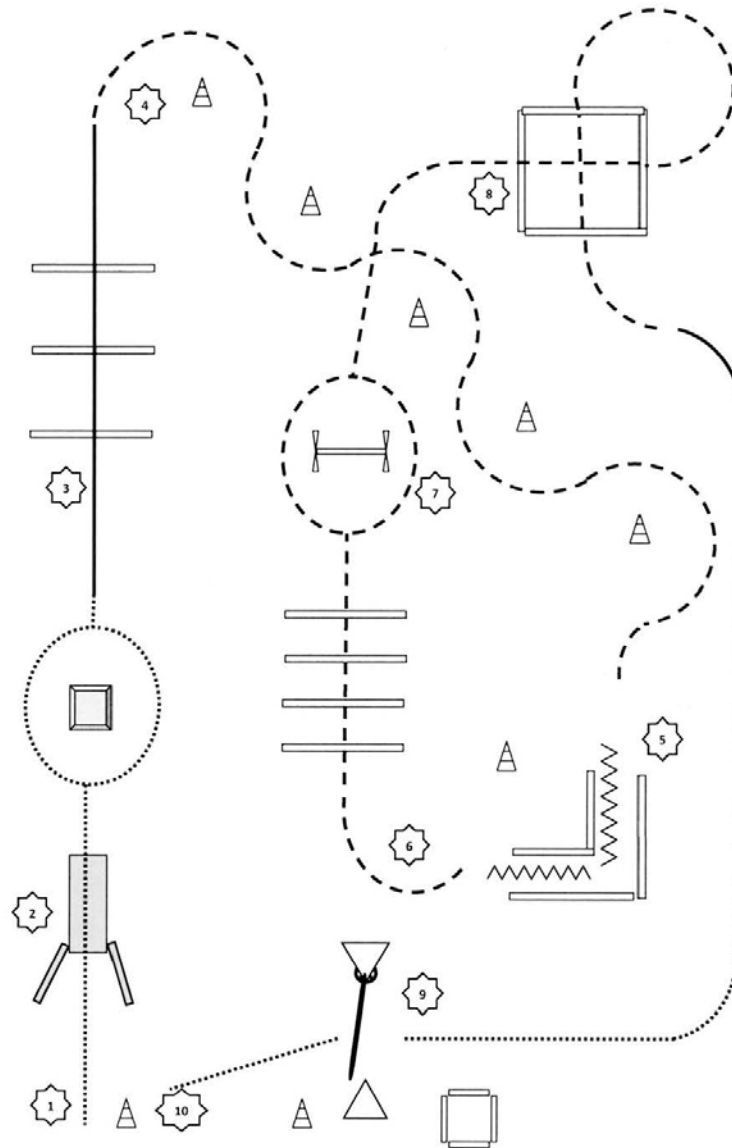

# Horse & Dog Trail LK 1-2 2016#1

	Pferd & Reiter	Hund
1	An der Pylone anhalten. Walk zu 2.	Hund ableinen. Hund bei Fuß.
2	Walk über die Brücke, wenn Hund sein Ziel erreicht hat und dort im Platz liegt. Wahlweise am Podest li. oder re. im Walk vorbei reiten. Lope zu 3.	Hund voraus über die Brücke zum Podest schicken. Hund auf Podest ablegen. . . Hund bei Fuß aus der Bewegung. Hund bei Fuß.
3	Lope over. Jog zu 4.	Hund bei Fuß über die Stangen. Hund bei Fuß.
4	Jog Slalom. Jog zu 5.	Hund bei Fuß. Hund bei Fuß.
5	Anhalten. Turn, Back up "L", Turn. Jog zu 6.	Hund zur Pylone schicken. Hund Platz an der Pylone. Hund bei Fuß.
6	Jog over. Jog zu 7.	Hund bei Fuß über die Stangen. Hund bei Fuß.
7	Jog li. oder re. am Sprung vorbei. Jog zu 8.	Hund springt über den Sprung. Hund bei Fuß.
8	Jog over. Lope. Walk zu 9.	Hund bei Fuß mit durch das Quadrat. Hund bei Fuß. Hund bei Fuß.
9	Tor beliebig öffnen, durchreiten, weit öffnen. Tor schließen. Walk zu 10.	Hund in Box ablegen. . Hund durch das Tor rufen. Hund an Pylone ablegen. Hund bei Fuß.
10	Anhalten, absteigen.	Hund anleinen.

**Erklärung:**

Podest sollte die Maße 80 cm x 120 cm nicht unterschreiten und ca. 10 cm bis 30 cm hoch sein (Europalette oben geschlossen o. ä.).  
Sprung sollte 20 cm bis 40 cm hoch sein (erhöhte Stange, Cavaletti, o.ä.).

# Horse&Dog Trail LK 3-5 2016#1

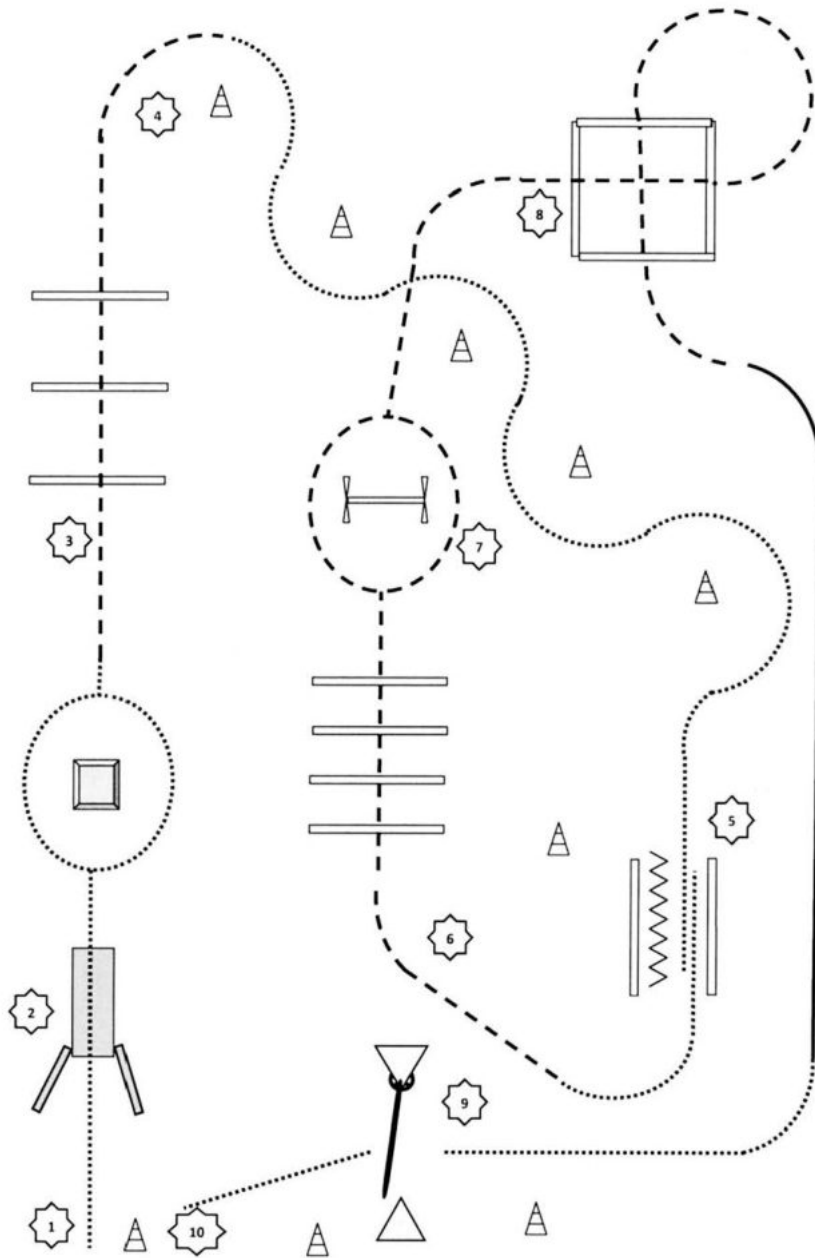

# Horse & Dog Trail LK 3-5 2016#1

	Pferd & Reiter	Hund
1	An der Pylone anhalten. Walk zu 2.	Hund ableinen. Hund bei Fuß.
2	Walk über die Brücke, wenn Hund sein Ziel erreicht hat und dort im Platz liegt. Wahlweise am Podest li. oder re. im Walk vorbei reiten. Jog zu 3.	Hund voraus über die Brücke zum Podest schicken. Hund auf Podest ablegen. Hund bei Fuß aus der Bewegung. . Hund bei Fuß.
3	Jog over. Jog zu 4.	Hund bei Fuß über die Stangen. Hund bei Fuß.
4	Walk Slalom. Walk zu 5.	Hund bei Fuß. Hund bei Fuß.
5	Anhalten. Walk in, Back Up, Walk out. Walk zu 6.	Hund zur Pylone schicken. Hund ablegen an der Pylone. Hund bei Fuß.
6	Jog over. Jog zu 7.	Hund bei Fuß über die Stangen. Hund bei Fuß.
7	Im Jog li. oder re. am Sprung vorbei. Jog zu 8.	Hund springt über den Sprung. Hund bei Fuß.
8	Jog over. Lope. Walk zu 9.	Hund bei Fuß mit durch das Quadrat. Hund bei Fuß. Hund bei Fuß.
9	Tor beliebig öffnen, durchreiten, weit öffnen. Tor schließen. Walk zu 10.	Hund an Pylone ablegen. Hund durch das Tor abrufen. Hund an Pylone ablegen. Hund bei Fuß.
10	Anhalten, absteigen.	Hund anleinen.

**Erklärung :**

Podest sollte die Maße 80 cm x 120 cm nicht unterschreiten und ca. 10 cm bis 30 cm hoch sein (Europapalette oben geschlossen o. ä.).  
Sprung sollte 20 cm bis 40 cm hoch sein (erhöhte Stange, Cavaletti, o.ä.).

# 40 Jahre EWU Trail

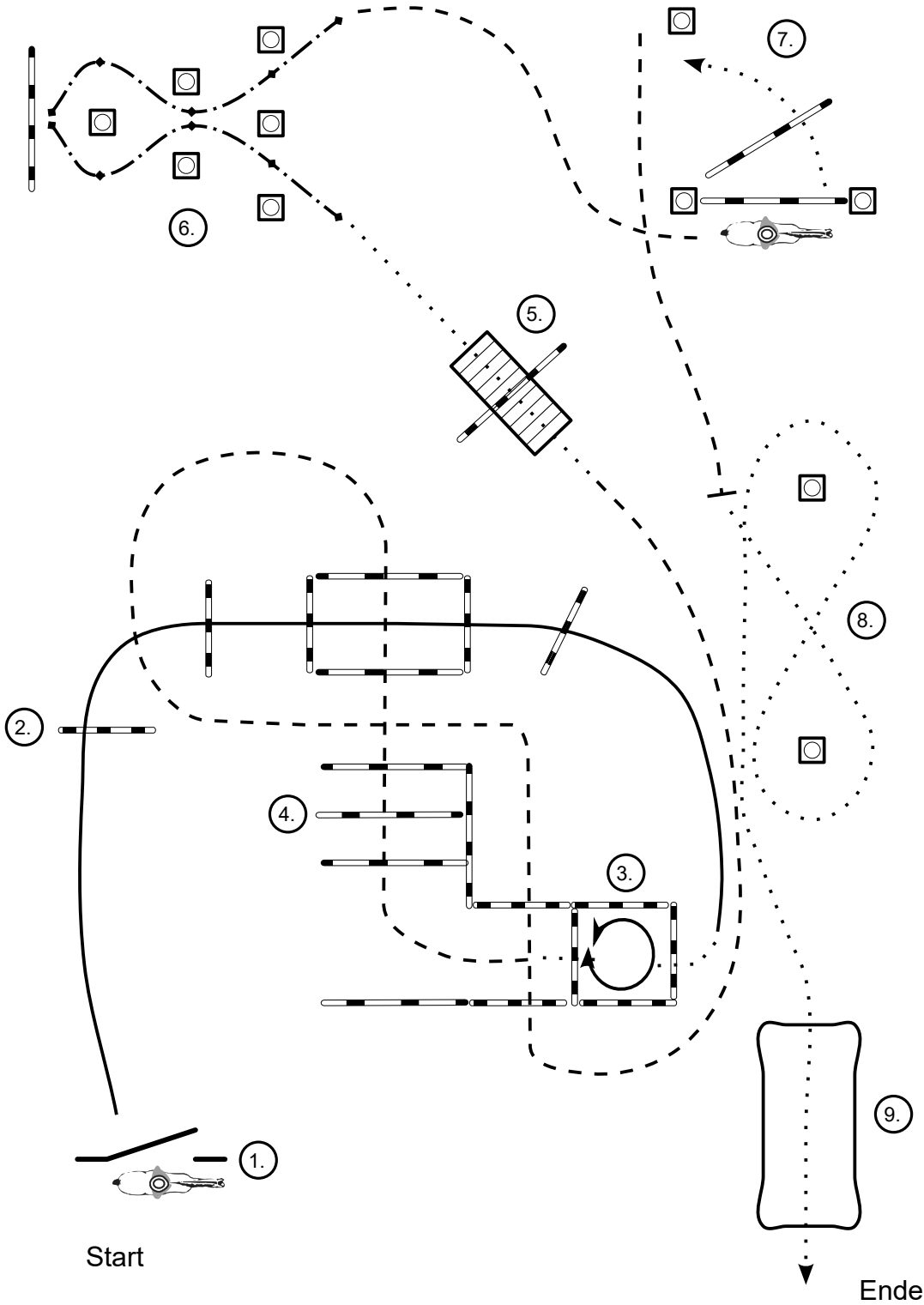

1. Tor (LH)
2. Lope Over (RL)
3. Walk in Box  
360° Turn (R/L)  
Walk out Box
4. Jog Over
5. Brücke mit Stange
6. Back Up (Schlüsselloch)
7. Seiltor (LH) mit 2 Stangen
8. Klappersack
9. Plane

LH = Left Hand  
 RH = Right Hand  
 LL = Left Lead  
 RL = Right Lead

- ..... Walk
- - - - - Jog
- Lope
- · — · — Backup

# SSH Mannschaft

1. Im Jog bis Höhe Richter, Stop
2. Im Jog um B, Stop
3. Back Up, ca. 1 Pferdelänge
4. 180° Hinterhandwendung rechts
5. Im Walk zum Richter, Stop, Set Up
6. 270° Hinterhandwendung rechts
7. Im Schritt zum Wartebereich

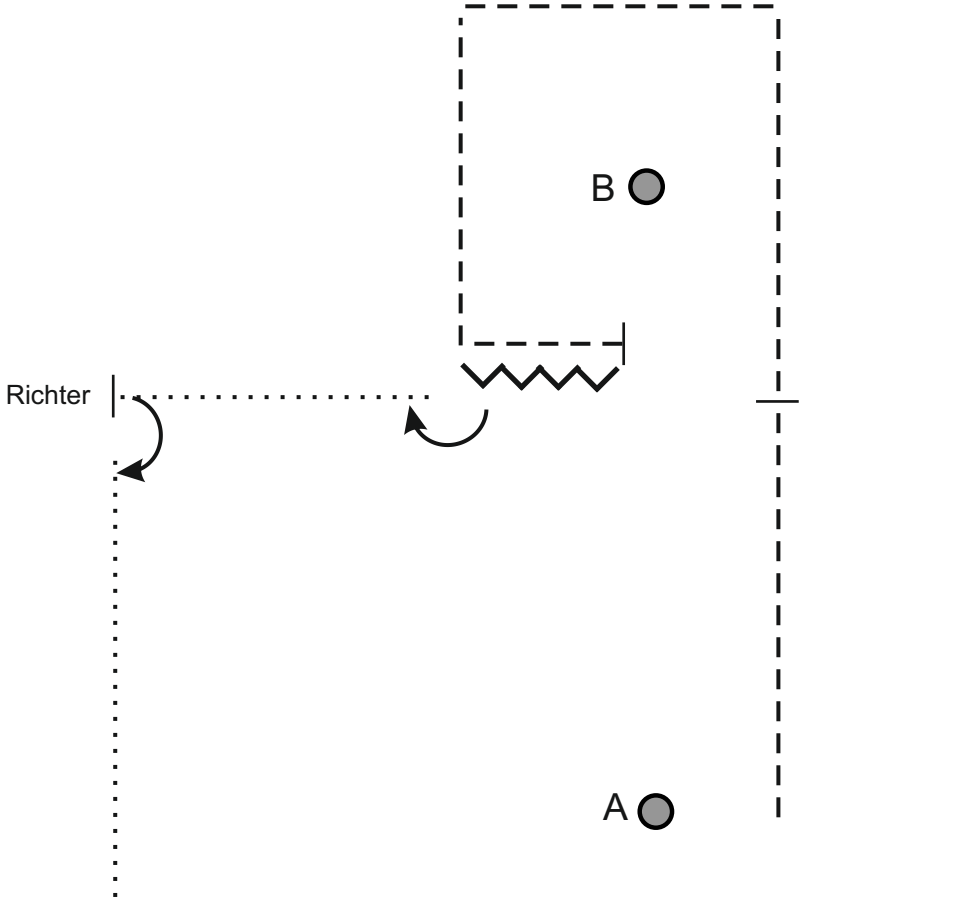

Rückwärts



Stop

Schritt



Trab





# WHS Mannschaft

1. Bei A ca. 1 Pferdelänge Rückwärts,
2. Im Schritt bis B, Übergang zum Jog
3. Jog um C und D
4. Auf Höhe D Übergang zum Rechtsgalopp
5. 1/2 Zirkel bis vor B, Stop
6. 270° Hinterhandwendung rechts
7. Im Schritt zum Wartebereich

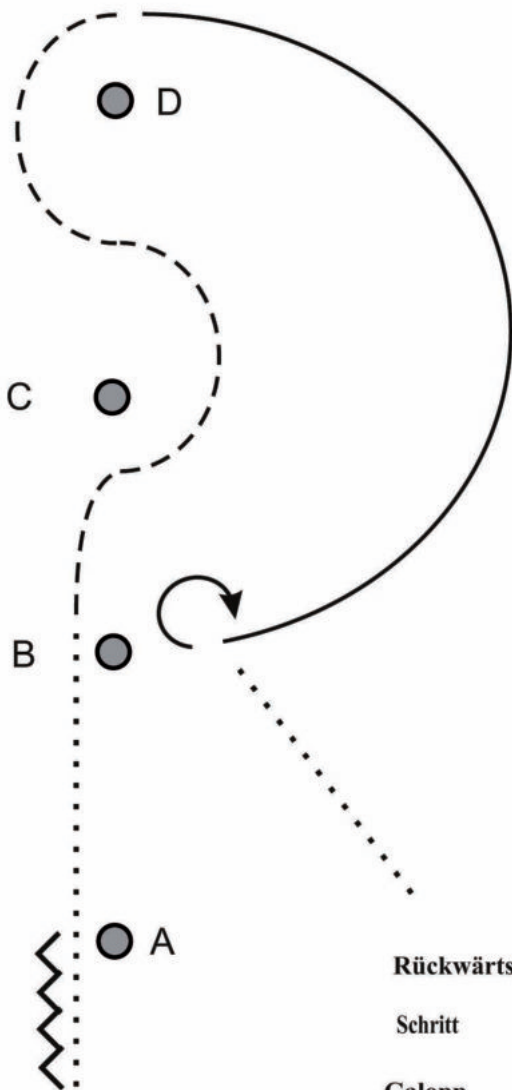

Rückwärts



Schritt



Galopp







Trab

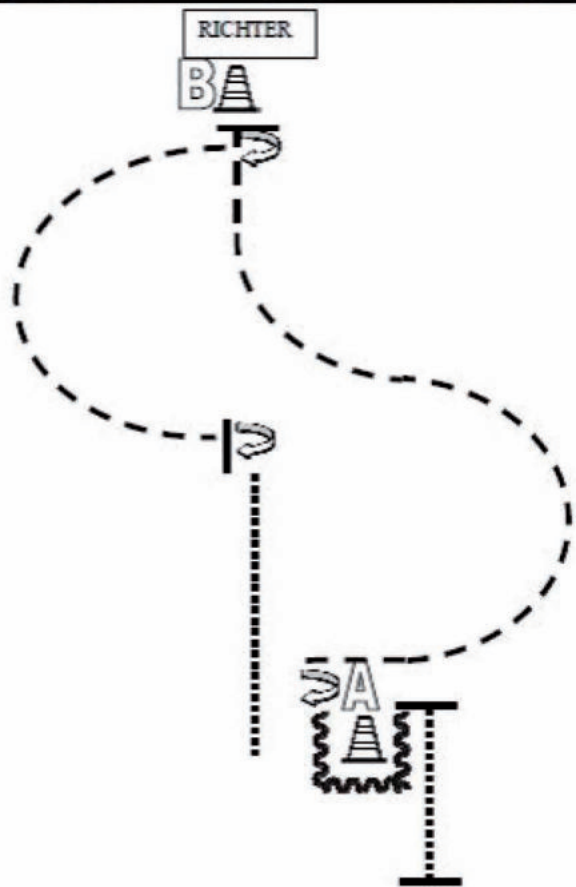





Walk bis A, anhalten  
 Rückwärts um A  
 270° HHW rechts  
 Jog-Slalom bis B  
 Bei B anhalten, Set Up vor dem Richter  
 270° HHW rechts  
 ½ Jog-Volte, anhalten  
 90° HHW rechts  
 Walk zurück in Warm Up Bereich

	Back Up
	Walk
	Jog
	Lope
	Wechsel

## Mannschaft

### Pattern RR #8

Arenagröße: mind. 20x40

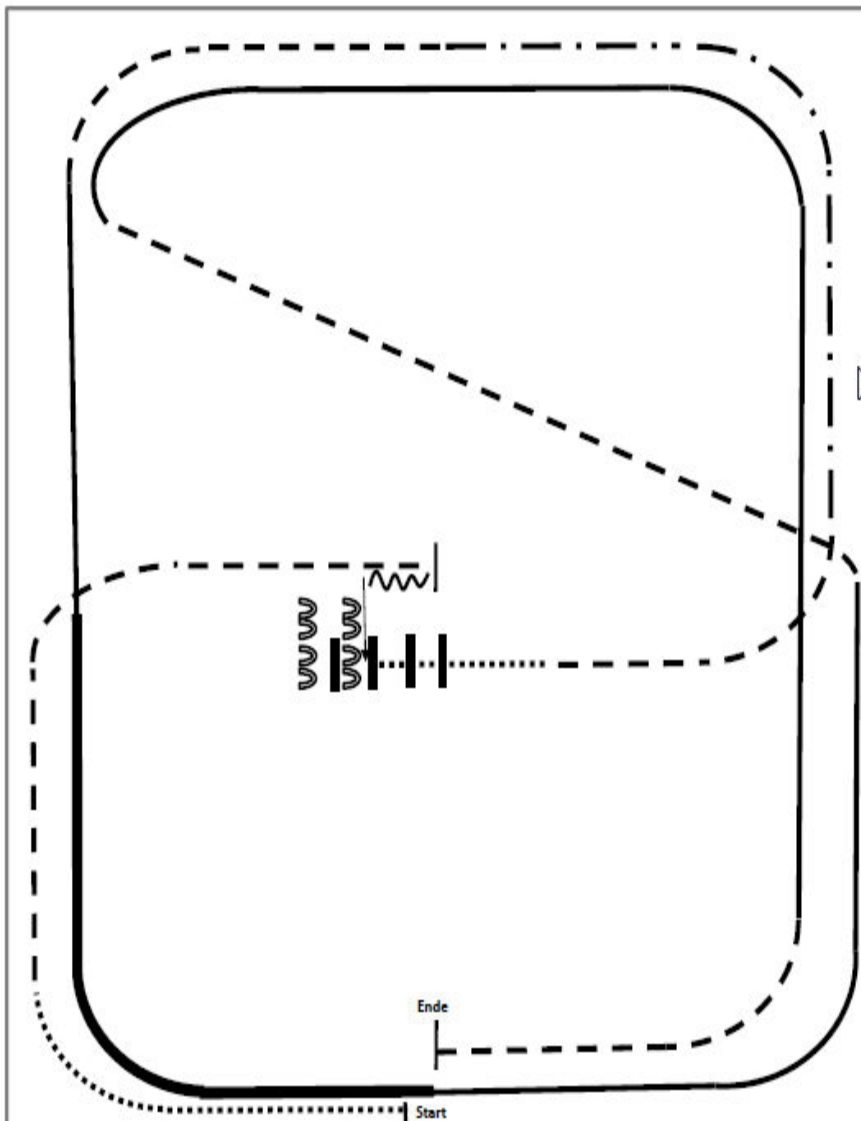

1. Walk
2. Trot
3. Stop, Back
4. Sidepass right  $\frac{1}{2}$  way
5. Walk over
6. Trot
7. Ext. Trot, Trot
8. Lope left lead
9. Ext. Lope left lead
10. Lope left lead
11. Trot
12. Lope right lead
13. Trot, Stop

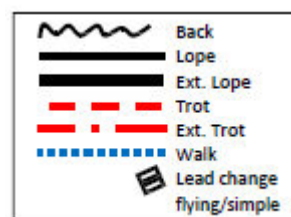

# WHS LK 1/2 A/B

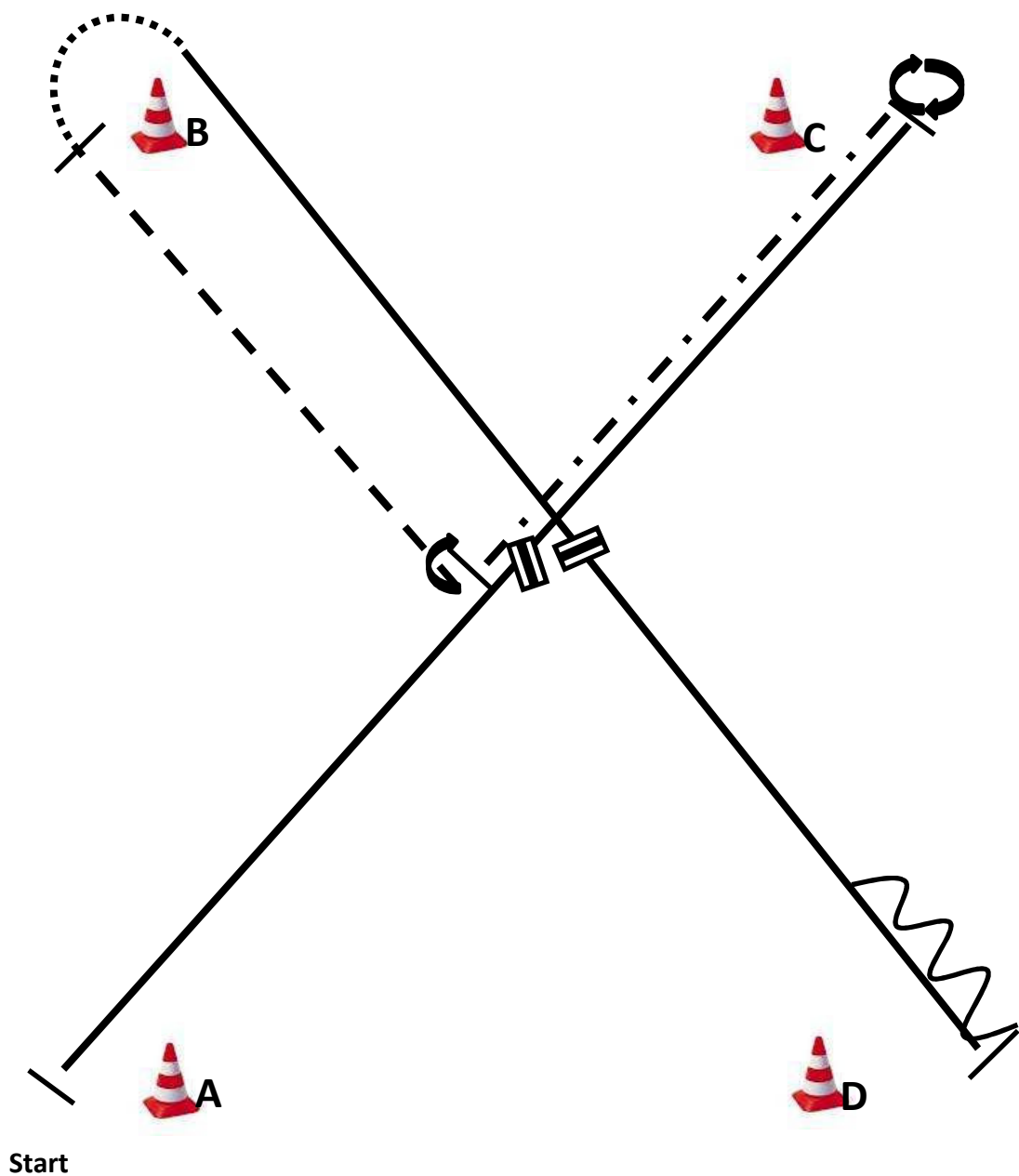

WARM UP AREA

1. Be ready at A, lope left lead.
2. Lead change, lope right lead, stop.
3. 540° turn (opt. r/l).
4. Ext. Jog, stop
5. 90° turn right, jog to B.
6. Stop, walk around B.

7. Lope right lead, lead change, lope left lead, stop.
  8. Back one horse length, stop.
- Walk to warm up area.

	Back
	Lope
	ext. Lope
	Jog
	Ext. Jog
	Walk
	Lead change flying/simple

## Ü 40 Horsemanship 2

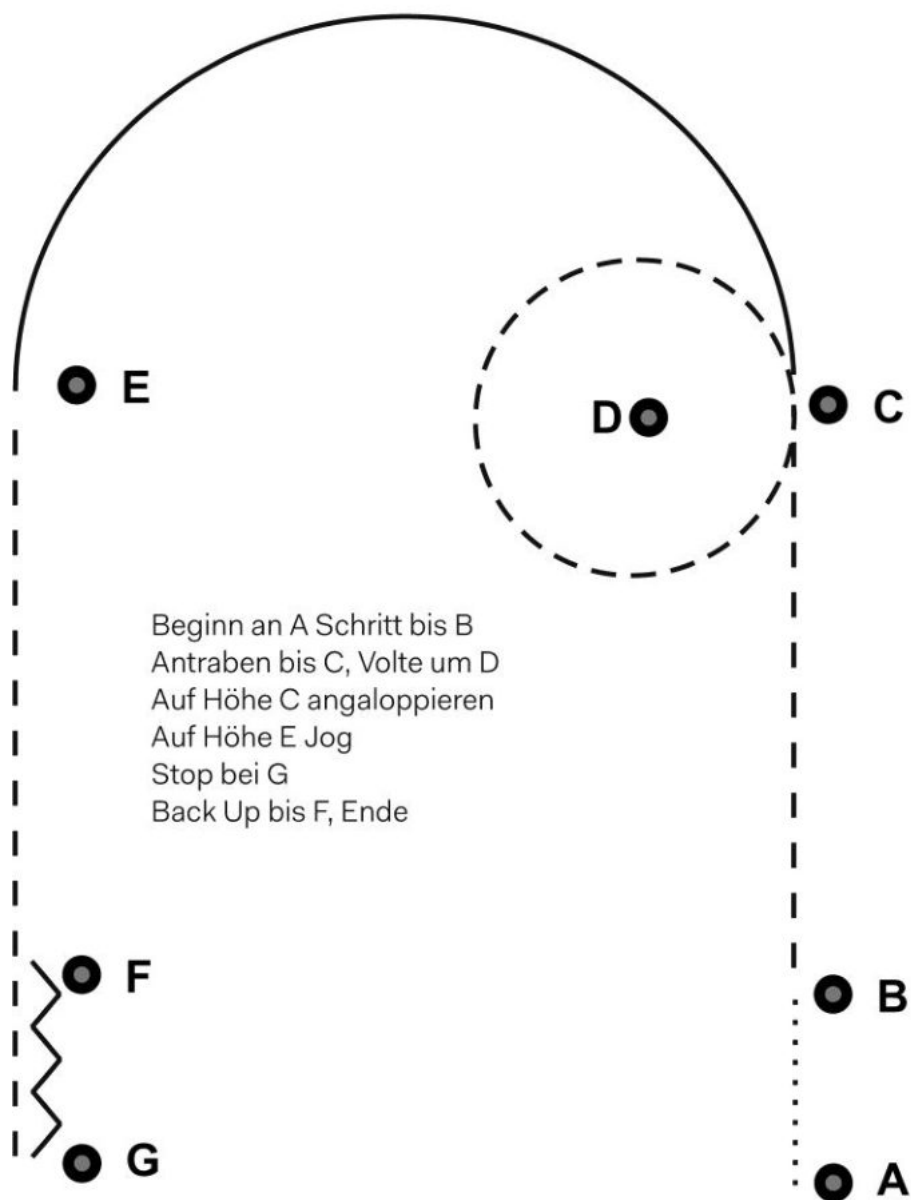

Beginn an A Schritt bis B  
Antraben bis C, Volte um D  
Auf Höhe C angaloppieren  
Auf Höhe E Jog  
Stop bei G  
Back Up bis F, Ende

### Legende

Schritt ······

Rückwärts 

Trab 

Galopp 



# Ü40-Trail 2

Galopp   
Rückwärts  Schritt   
Trab 

1. Tor
2. Jog Over
3. Gegenstand umsetzen
4. Jog- In, 360° rechts, Walk-Out
5. Sidepass rechts, Back Up, Sidepass links
6. Brücke

Ende der Prüfung

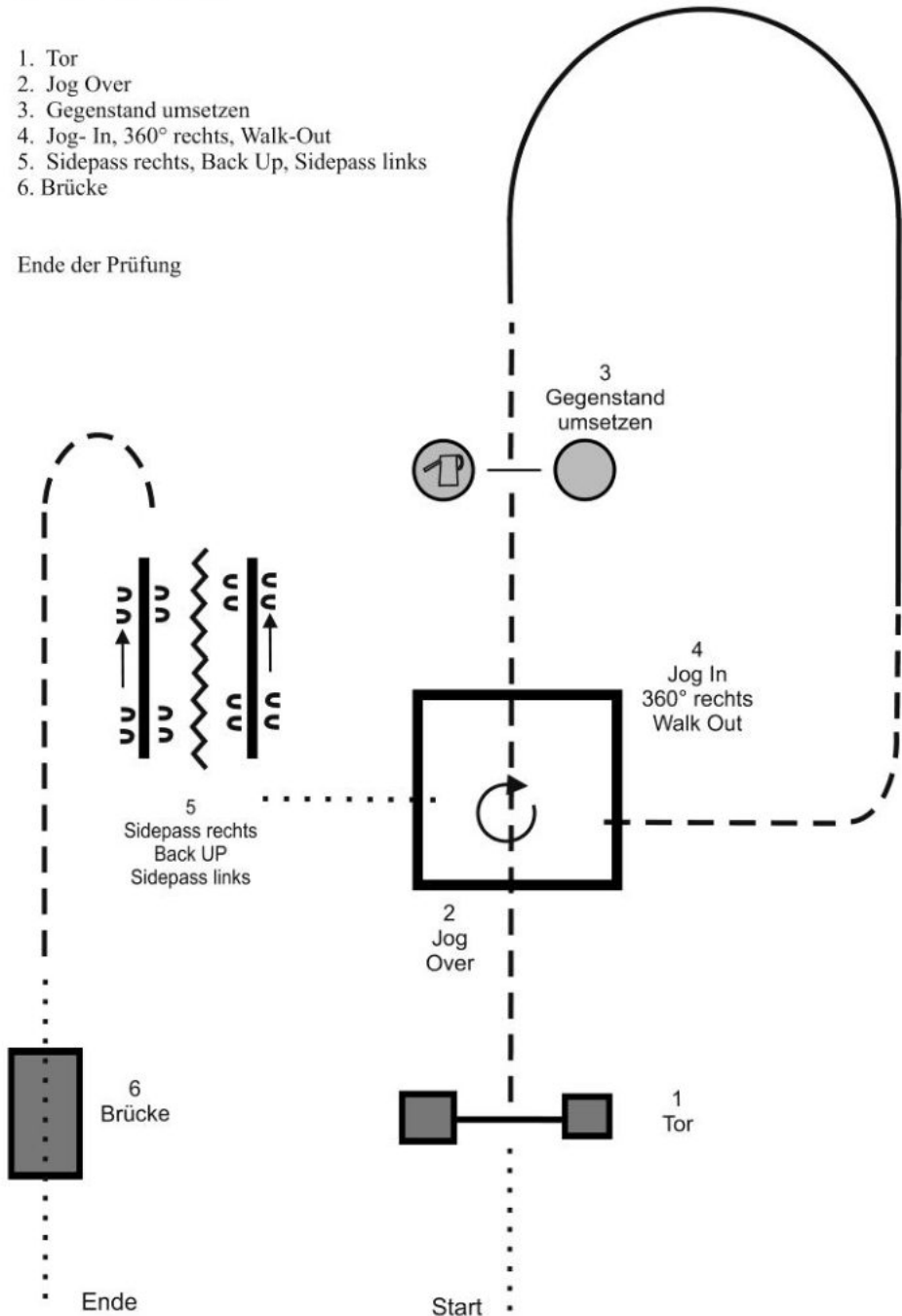



**M** WHS LK 1/2 A/B

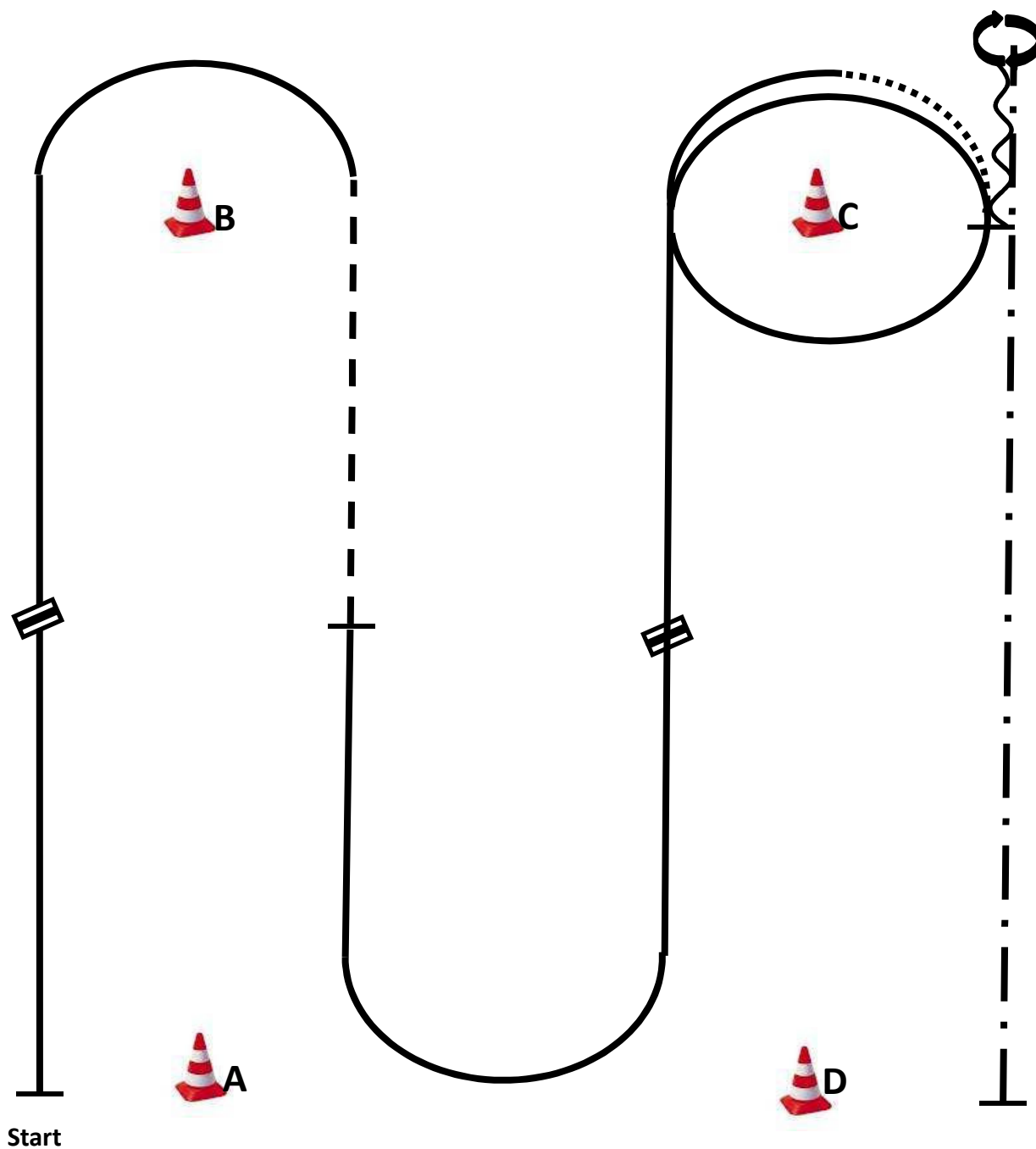

WARM UP AREA

1. Be ready at A, lope right lead, lead change, lope left lead.
2. Jog, stop.
3. Lope left lead, lead change, lope right lead
4. Lope right lead around C.

5. Walk, stop.
6. Back one horse length.
7. 360° turn (opt. r/l).
8. Ext. Jog to D, stop.

Walk to warm up area.

	Back
	Lope
	ext. Lope
	Jog
	Ext. Jog
	Walk
	Lead change flying/simple

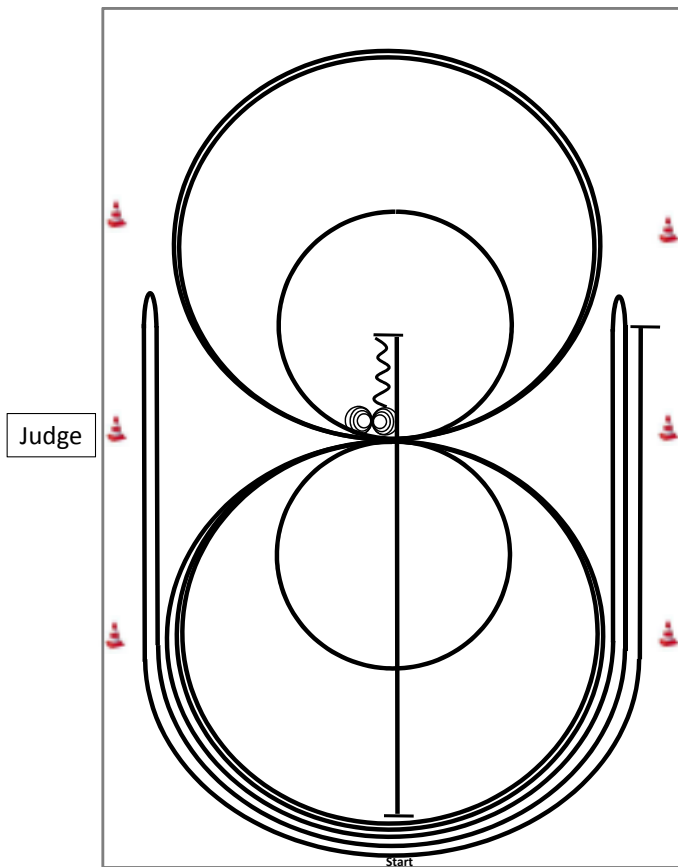

- 1) Run down auf der Mittellinie, sliding stop hinter dem **Mittelmarker**, Rückwärtsrichten bis zur Mitte der Bahn oder mind. 3m, verharren.
- 2) 4 Spins **rechts**, verharren.
- 3) 4¼ Spins **links**, verharren.
- 4) 3 Zirkel Galopp (**links**), **1.klein** und langsam, 2.+3.groß und schnell, Galoppwechsel bei X.
- 5) 3 Zirkel Galopp (**rechts**), **1.klein** und langsam, 2.+3.groß und schnell, Galoppwechsel bei X.
- 6) Galopp (**links**) auf dem Zirkel, der nicht geschlossen wird, run down entlang der langen Seite, sliding stop mind. 6m von der Bande entfernt hinter dem **Mittelmarker**, rollback **rechts**, kein Verharren.
- 7) Galopp (**rechts**) auf dem Zirkel, der nicht geschlossen wird, run down entlang der langen Seite, sliding stop mind. 6m von der Bande entfernt hinter dem **Mittelmarker**, rollback **links**, kein Verharren.
- 8) Galopp (**links**) auf dem Zirkel, der nicht geschlossen wird, run down entlang der langen Seite, sliding stop mind. 6m von der Bande entfernt hinter dem **Mittelmarker**, verharren.

	Rückwärts
	Galopp
	Trab

Der Reiter muss das Kopfstück zur Gebisskontrolle vor dem Richter abnehmen.

Pattern RR #3: LK 3/4 B

Arenagröße: mind. 20x40m

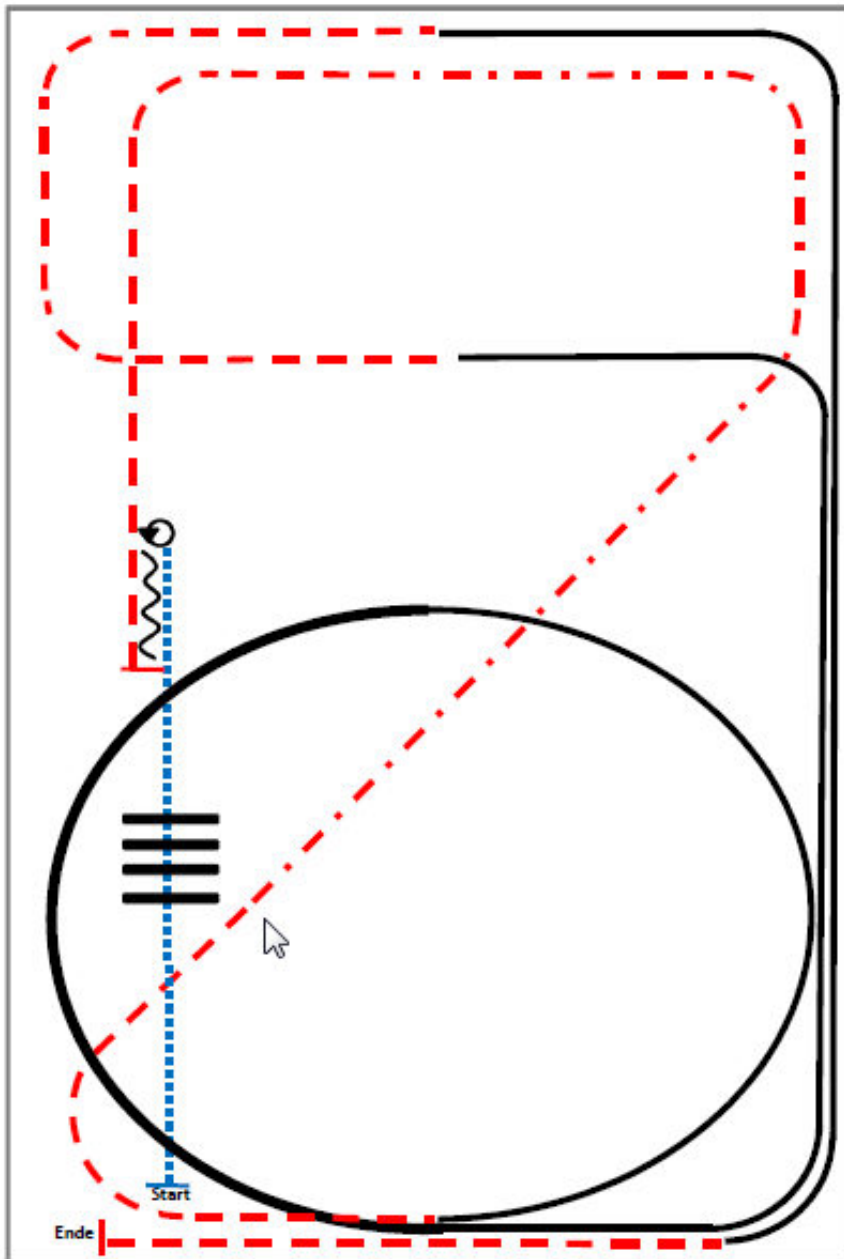

- 1) Walk.
- 2) Walk over, walk.
- 3) Stop, 360° turn left or right.
- 4) Back.
- 5) Trot.
- 6) Extended trot, trot.
- 7) Lope left lead.
- 8) Extended lope, lope.
- 9) Trot.
- 10) Lope right lead.
- 11) Trot, stop.

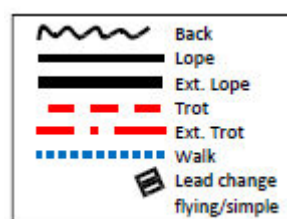

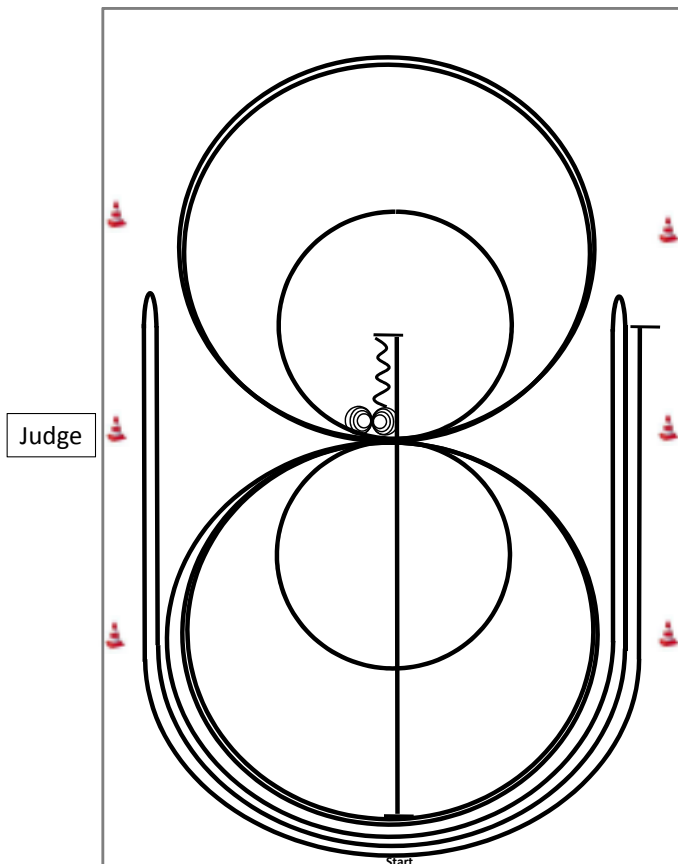

- 1) Run down auf der Mittellinie, sliding stop hinter dem **Mittelmarker**, Rückwärtsrichten bis zur Mitte der Bahn oder mind. 3m, verharren.
- 2) 4 Spins **rechts**, verharren.
- 3) 4¼ Spins **links**, verharren.
- 4) 3 Zirkel Galopp (**links**), 1.+2.groß und schnell, **3.klein** und langsam, Galoppwechsel bei X.
- 5) 3 Zirkel Galopp (**rechts**), 1.+2.groß und schnell, **3.klein** und langsam, Galoppwechsel bei X.
- 6) Galopp (**links**) auf dem Zirkel, der nicht geschlossen wird, run down entlang der langen Seite, sliding stop mind. 6m von der Bande entfernt hinter dem **Mittelmarker**, rollback **rechts**, kein Verharren.
- 7) Galopp (**rechts**) auf dem Zirkel, der nicht geschlossen wird, run down entlang der langen Seite, sliding stop mind. 6m von der Bande entfernt hinter dem **Mittelmarker**, rollback **links**, kein Verharren.
- 8) Galopp (**links**) auf dem Zirkel, der nicht geschlossen wird, run down entlang der langen Seite, sliding stop mind. 6m von der Bande entfernt hinter dem **Mittelmarker**, verharren.

	Rückwärts
	Galopp
	Trab

Der Reiter muss das Kopfstück zur Gebisskontrolle vor dem Richter abnehmen.